

küschall[®]
designed for life



16

TILBEHØR

INNHOOLD

RYGGTREKK	18	SVINGHJUL	27
MATRX RYGGER	19	DRIVHJUL	28
KJØREHÅNDTAK	20	DRIVHJULSFESTER OG POSISJONER	30
SETETREKK	21	DRIVRING	31
BENSTØTTE	22	BREMSER	32
KLESBESKYTTER OG ARMLEN	24	TILBEHØR	34
DRIVHJULSDEKK	26		





	Produktbeskrivelse	Vekt	Option Nr.	The KSL	Advance	K-Series	Compact attract
1	Black premium ryggtrekk, svart, justerbart med Velcro bånd	500 g	0726	X	X	X	X
2	Aero ryggtrekk, justerbart med Velcro bånd	630 g	0735	X	X	X	X

MATRIX RYGGER

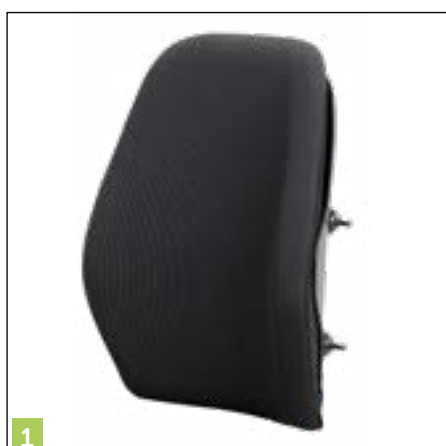

Produktbeskrivelse	Vekt	Option Nr.	The KSL	Advance	K-Series	Compact attract
1 Elite Standard med easy-set mounting hardware	1,2 kg 1,4 kg 1,5 kg	0758 (260 mm) 0759 (310 mm) 0760 (360 mm)	X	X	X	X
2 Elite Deep med easy-set mounting hardware	1,6 kg	0756 (310 mm)	X	X	X	X
3 Matrx MX2	540 g 630 g 770 g	0753 (230 mm) 0754 (310 mm) 0755 (410 mm)	X	X	X	X

Les mer om ryggene på: www.invacare.no

KJØREHÅNDTAK

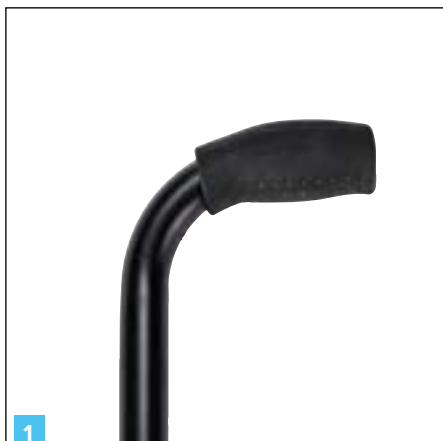

1

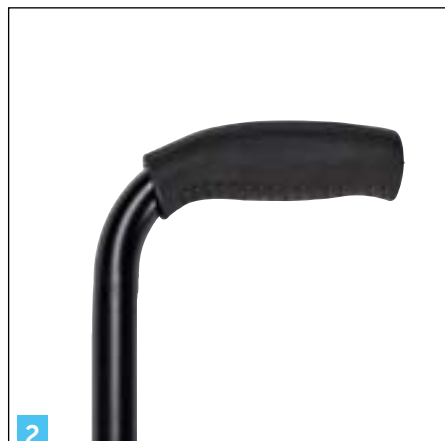

2



3

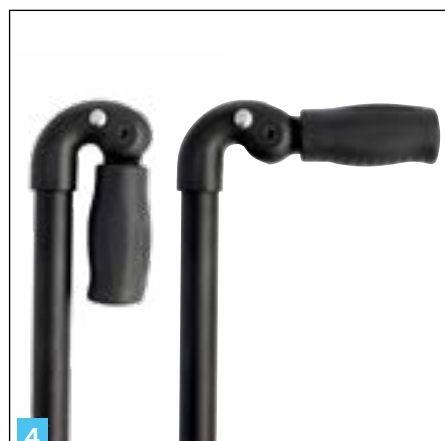

4

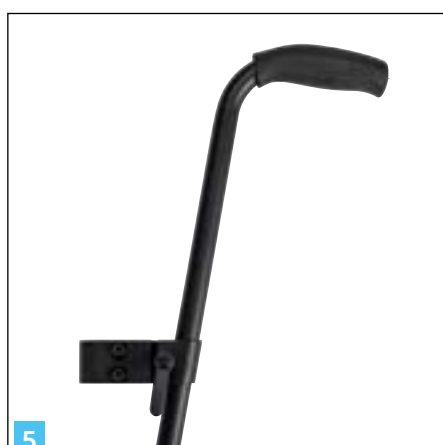

5

20

Produktbeskrivelse	Vekt	Option Nr.	The KSL	Advance	K-Series	Compact attract
1 Kjørehåndtak faste, mini (73 mm)	332 g inkl. rør og fester	0751	X	X	X	X
2 Kjørehåndtak faste, lange (110 mm)	760 g inkl. rør og fester 240 g eks. rør og fester	0702	X	X	X	X
3 Kjørehåndtak, høyderegulerbar, integrert	760 g inkl. rør og fester	0733	X	X	X	X
4 Kjørehåndtak, foldbare	524 g inkl. rør og fester	0704	X	X	X	X
5 Kjørehåndtak, høyderegulerbar, bakenforliggende	740 g inkl. rør og fester	0703		X	X	X

SETETREKK



1



2



3



4



5

21

	Produktbeskrivelse	Vekt	Option Nr.	The KSL	Advance	K-Series	Compact attract
1	Light seat setetrekk, perforert	143 g	0615	X		X	
2	Setetrekk, sort	200 g	0610	X		X	
3	Setetrekk, justerbart med Velcro® bånd	510 g	0611			X	X
4	Liten eller stor veske med velcrobånd, festes under setet. Liten: 16x34 cm Stor: 24x34 cm	liten: 50 g stor: 65 g	liten: 0616 stor: 0617			X	X
5	Seteveske, avtagbar. Setebredde 36-50 cm	100 g	0606		X	X	X





	Produktbeskrivelse	Vekt	Option Nr.	The KSL	Advance	K-Series	Compact attract
1	Karbon fotplate, vinkeljusterbar	160 g i SB38	1570	X	X	X	
2	Delte fotplater, vinkeljusterbare	320 g i SB38	1562				X
3	Fotbøyle i aluminium eller titan	Alu: 260 g Titan: 210 g	Alu: 1508 Titan: 1509	X	X	X	
4	Plate til fotbøyle	100 g SB42	1513	X	X	X	
5	Leggbånd	50/100 g	1534	X	X	X	X
6	Hælkappe	320 g	1530				X

KLESBESKYTTER OG ARMLEN



	Produktbeskrivelse	Vekt	Option Nr.	The KSL	Advance	K-Series	Compact attract
1	Karbon klesbeskytter, fast	360 g	1400	X			
2	Kompositt klesbeskytter	460 g	1424				X
3	Karbon hjulskjerm, fast	320 g	1405	X			X
4	Karbon klesbeskytter, oppfellbar	200 g	1401		X	X	X
5	Karbon hjulskjerm, fast eller avtagbar. Legger til 2 cm på rullestolens totale bredde.	800 g	1408		X	X	X



1



2



3



4

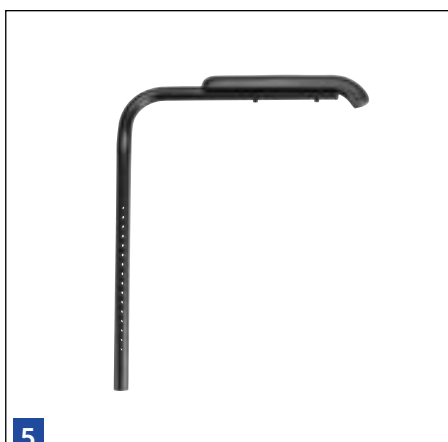

5



25

	Produktbeskrivelse	Vekt	Option Nr.	The KSL	Advance	K-Series	Compact attract
1	Armlen høydejusterbart (med verktøy), avtagbart, kort eller lang	1,2 kg	1416 (kort) 1421 (lang)		X	X	X
2	Armlen med kompositt klesbeskytter, høydejusterbart (med verktøy), avtagbart, kort eller lang	1,6 kg	1416 (kort) 1421 (lang)				X
3	Hemi armlen. Passer til oppfellbart armlen	1,1 kg	1422 (høyre) 1423 (venstre)				X
4	Oppfellbart armlen, avtagbart, høydejusterbart og med trekk i polyester (lengde armlen: 280 mm)	980 g	1445				X
5	Sportsarmlen, høyderegulerbart, polstret	620 g	1411		X	X	X

DRIVHJULSDEKK



	Produktbeskrivelse	Vekt	Option Nr.	The KSL	Advance	K-Series	Compact attract
1	Mountain Bike dekk, komplett med hjul nr. 5 på side 27	24": 750 g (uten hjul)	0913		X	X	
2	Marathon Plus	24": 1,1 kg	1010	X	X	X	X
3	Profildekk 7 bar	24": 600 g	1002		X	X	
4	Kompakt dekk, lys grå	24": 1,0 kg	1007		X	X	
5	Kompakte dekk (KIK Type), svart	24": 900 g	1006			X	
6	Kompakte dekk, profil, grå	24": 1,1 kg	1004			X	X
7	Schwalbe One	24": 500 g	1011	X	X	X	X
8	Schwalbe Rightrun sort/blå	24": 600 g	1013	X	X	X	
9	Schwalbe Rightrun sort/grå	24": 600 g	1014	X	X	X	X

SVINGHJUL

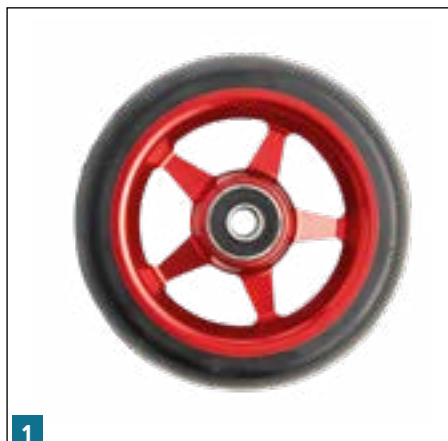

1



2



3



4



5



27

	Produktbeskrivelse	Vekt	Option Nr.	The KSL	Advance	K-Series	Compact attract
1	Starec hjul, i forskjellige CPS farger (se farger på side 38)	4" 536 g	0809 0819	X	X	X	
2	Supersport	3"	180 g 0800	X	X	X	
3	Comfort hjul med sort gummi, par	5" 6" 788 g 990 g	0810 0820 0822	X	X	X	X
4	Pneumatic hjul	6"	860 g 0821				X
5	Frog Legs hjul	4" 580 g	Svart: 0796, 0798 Sølv: 0797, 0799	X	X	X	

DRIVHJUL

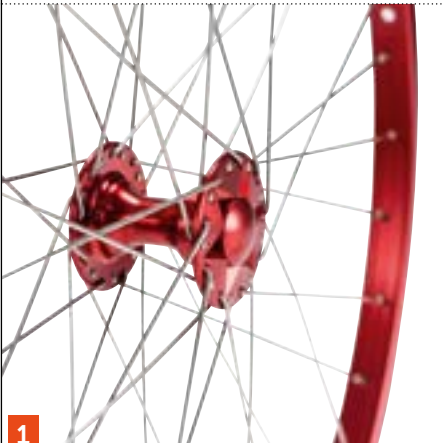
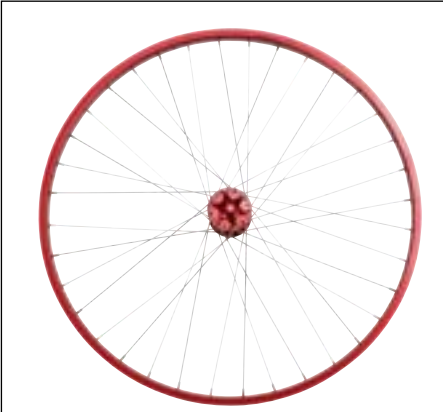

1



2



3

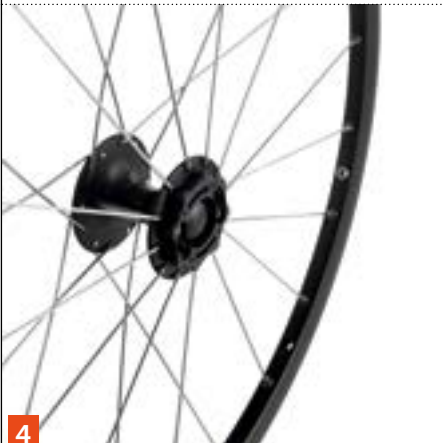

4

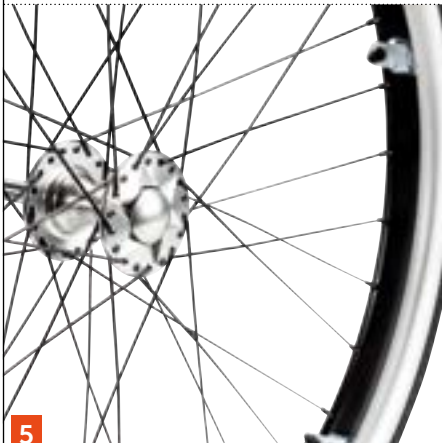

5

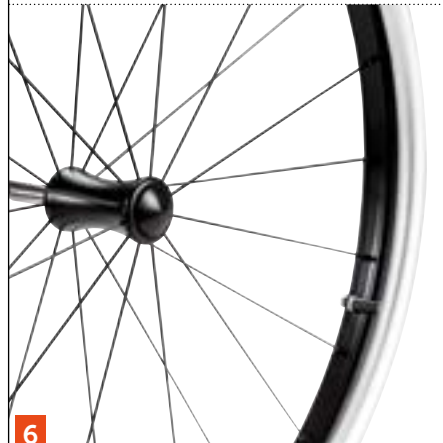
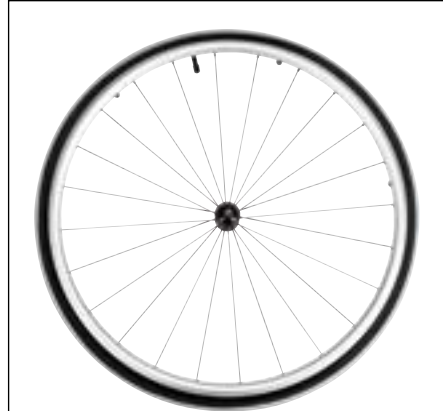

6

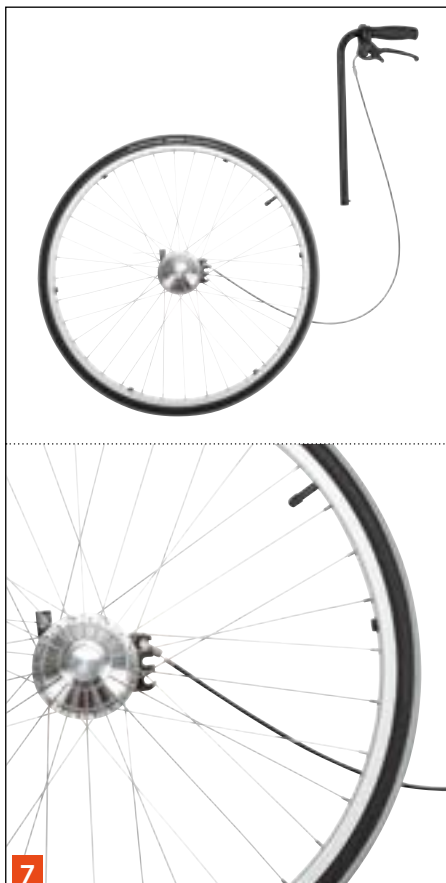

	Produktbeskrivelse	Vekt	Option Nr.	The KSL	Advance	K-Series	Compact attract
1	Küschall Starec hjul	22": 1,4 kg 24": 1,5 kg 26": 1,7 kg	0915	X	X	X	X
2	High Performance hjul (nav i CPS-farger hvis ønskelig)	24": 1,4 kg 25": 1,5 kg	0908 (24") 0918 (25")	X	X	X	X
3	Spinergy lxx	24": 1,2 kg 25": 1,3 kg	0906 (24") 0912 (25")	X	X	X	X
4	Drivhjul med nav brems (CPS farger ikke tilgjengelig)	24": 1,6 kg	0927	X	X	X	
5	Mountain Bike hjul	24": 4,0 kg	0913		X	X	
6	Active hjul	24": 3,1 kg	0921				X
7	Ledsagerbrems	24": 3,5 kg	1304			X	X
8	Enarmsdrift, venstre eller høyre side (med Lightwheel 7 bar dekk og alu drivringer)	24": 5,2 kg	1118 (høyre) 1119 (venstre)			X	X
9	Beskyttelse for slange (montert mellom dekk og felg)	110 g	1020		X	X	
10	Refleks, montert på eiker	10 g	1710 / 1711	X	X	X	X
11	E-motion monteringsbrakett	1,2 kg	0916	X	X	X	X

DRIVHJULSFESTER OG POSISJONER

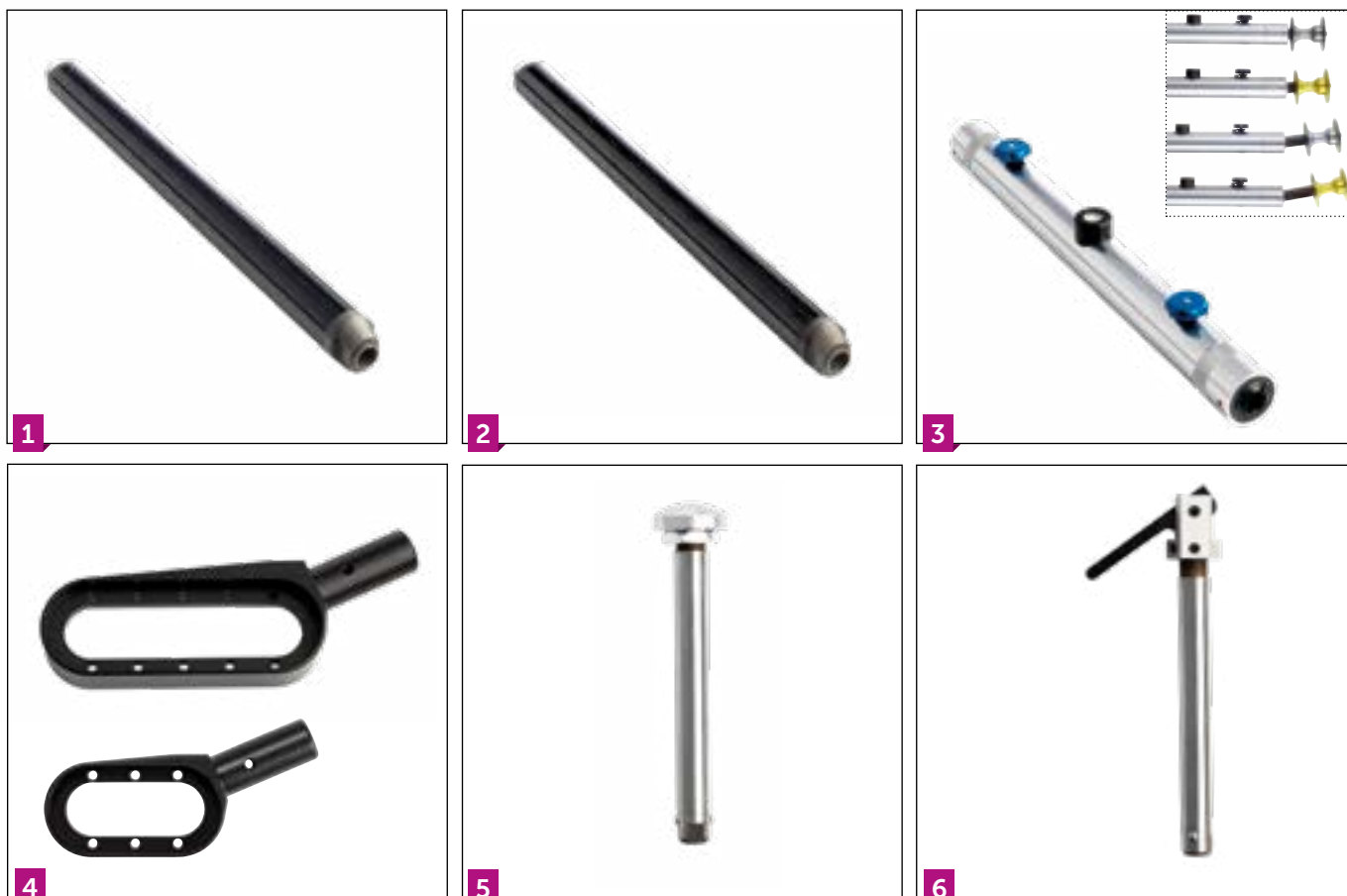

	Produktbeskrivelse	Vekt	Option Nr.	The KSL	Advance	K-Series	Compact attract
1	Aluminiumsaksling, sort, komplett	320 g	0277		X	X	
2	Karbonaksling, komplett	220 g	0278		X	X	
3	Vario-Ax, justerbar camber 1°, 3°, 7° og 10°	600 g	0276		X	X	
4	Lett drivhjulsforlenger, 3 eller 5 posisjoner	198 g/ 270 g	0248			X	
5	Quick release aksling, tilgjengelig i CPS farger	100 g	N/A	X	X	X	X
6	Hjulbolt, tetra	62 g	0909	X	X	X	



1



2



3



4

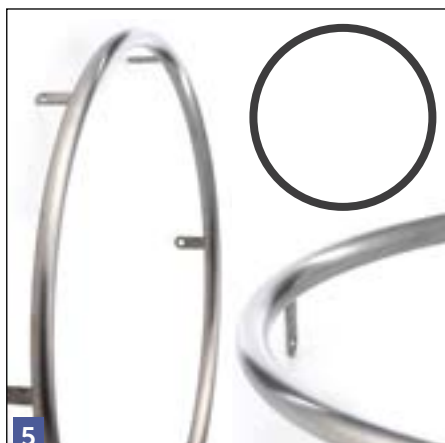

5

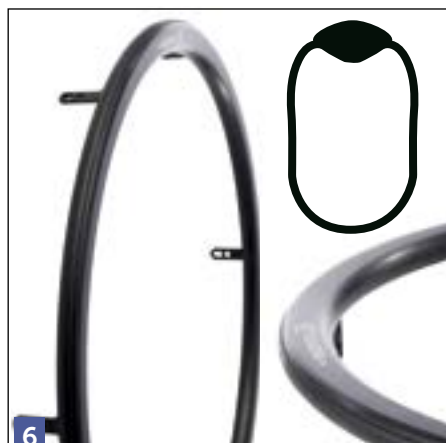

6

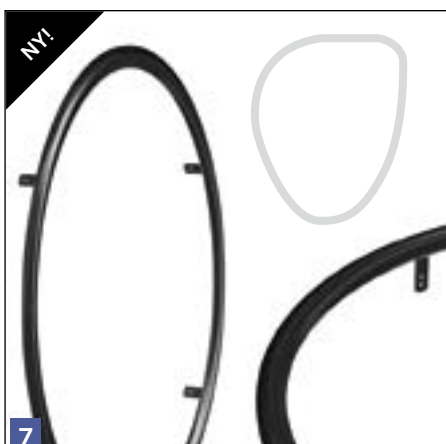

7



8

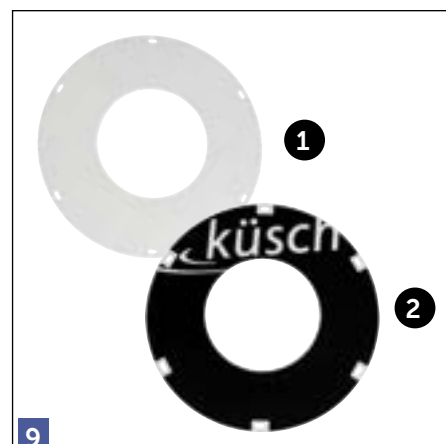

9



10

	Produktbeskrivelse	Vekt	Option Nr.	The KSL	Advance	K-Series	Compact	attract
1	Aluminium driving, svart dist. 3 eller 4 cm	22": 592 g/ 24" 630 g/ 25": 660 g/ 26": 760 g	1117	X	X	X		
2	Light Aluminium	22": 592 g/ 24" 630 g/ 25": 660 g/ 26": 760 g	1113	X		X	X	
3	Stål	24": 1,4 kg/ 26": 1,6 kg	1104	X	X	X	X	
4	Supergripp	22": 1,0 kg/ 24": 1,1 kg/ 26": 1,2 kg	1102	X	X	X	X	
5	Titan	24": 808 g	1106 (3 cm dist.) 1107 (4 cm dist.)	X	X	X	X	
6	"The Surge" LT	24": 1,0 kg/ 25": 1,0 kg	1120	X	X	X	X	
7	24" Carbolife Curve dist. 3 cm	24": 700 g	1122	X	X	X		
8	24" Carbolife Gekko, dist. 3 cm	24": 920 g	1121	X	X	X		
9	1. Eikebeskytter, transparent 2. Eikebeskytter, svart 'küs'	22": 480 g/ 24": 660 g/ 26": 800 g	1202	X	X	X		
10	Eikebeskytter transparent, hvit 'küs' tekst	22": 480 g/ 24": 660 g/ 26": 800 g	1208	X	X	X		

BREMSE





aktiv



aktiv



aktiv

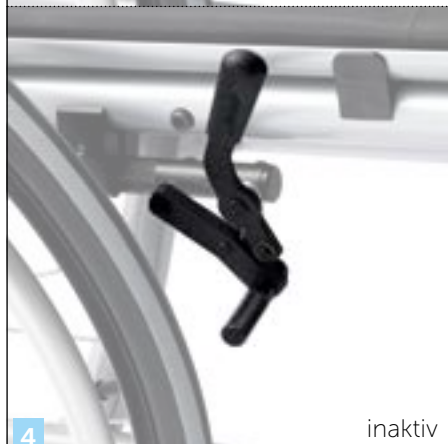

inaktiv

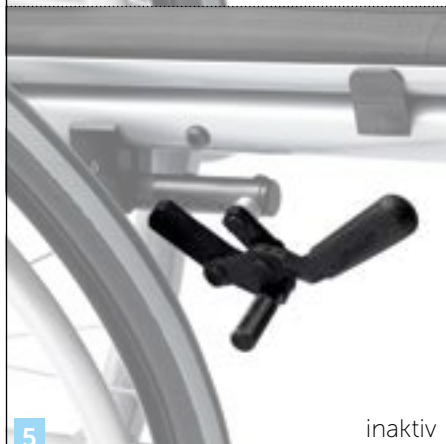

inaktiv

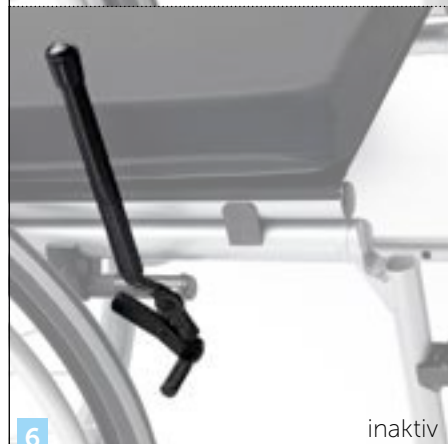

inaktiv

4

5

6



aktiv



inaktiv

7

	Produktbeskrivelse	Vekt	Option Nr.	The KSL	Advance	K-Series	Compact attract
1	Active-brems	290 g	1303	X		X	
2	Performance-brems	420 g	1302	X	X	X	
3	Push-brems, hendel rett	380 g	1301		X		
4	Push-brems, hendel rett	360 g	1300	X	X	X	
5	Pull-brems	400 g	1306		X		X
6	Bremsespakforlenger, par	N/A	1310		X	X	
7	Push-brems, hendel kan foldes ned	10 g	1312	X	X	X	X



Produktbeskrivelse	Vekt	Option Nr.	The KSL	Advance	K-Series	Compact	attract
1 Aktiv tippesikring	510 g pr. stk	1705		X	X		
2 Tippesikring	520 g pr. stk	1702 (høyre), 1703 (venstre)	X	X	X	X	
3 Vipperør, komplett	114 g pr. stk	1708 (høyre), 1709 (venstre), 1718 (begge sider)					X
4 Krykkeholder	154 g	1706 (høyre), 1707 (venstre), 1719 (begge sider)			X	X	
5 Transporthjul	1,1 kg per par	1700		X	X		
6 Rammebeskytter bak	20 g per par	1729					X



1

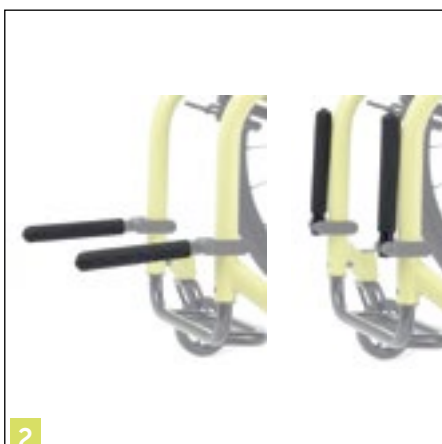

2



3



4



5



6

	Produktbeskrivelse	Vekt	Option Nr.	The KSL	Advance	K-Series	Compact attract
1	Bord med feste, passer kun med armlen på side 23	1,5 kg	1760				X
2	Bagasjebærer, komplett, leveres i par	400 g per par	1744	X	X	X	
3	Rammebeskytter (2 stk)	80 g per par	1739	X	X	X	
4	Hjulbag for drivhjul, passer alle hjulstørrelser	778 g	1728	X	X	X	X
5	Feste kit for transport inkludert posisjoneringsbelte	350 g	1770			X	
6	Høydejusteringssett bak til k-serien	40 g per par	1727			X	

MÅLING AV RULLESTOLBRUKEREN OG RULLESTOLEN

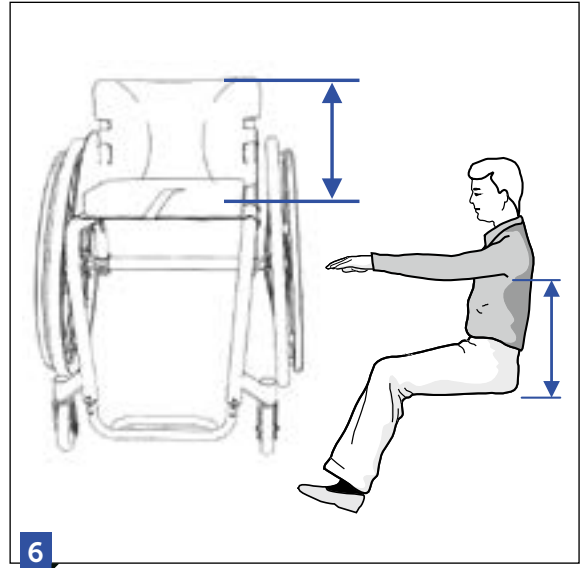
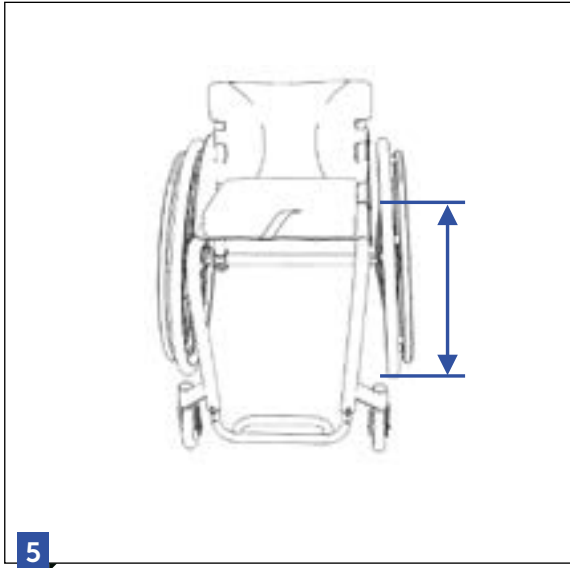
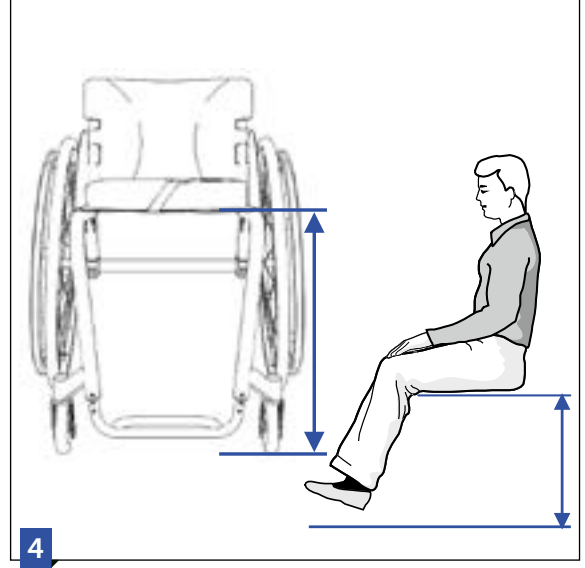
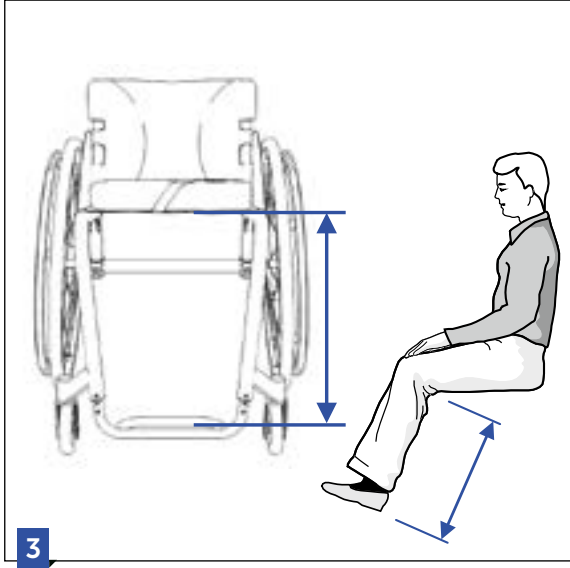
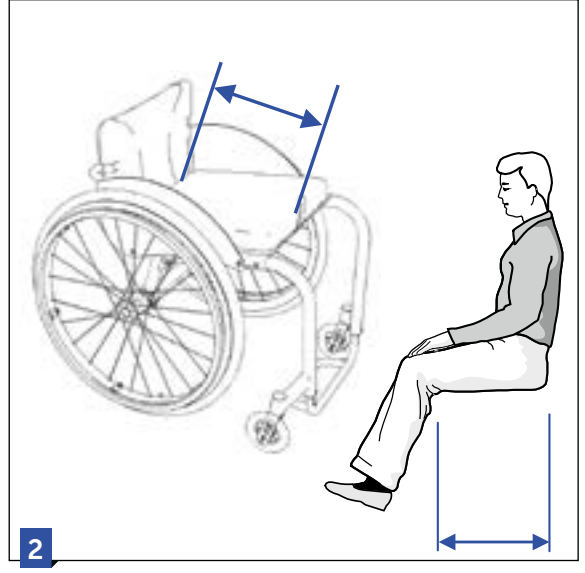
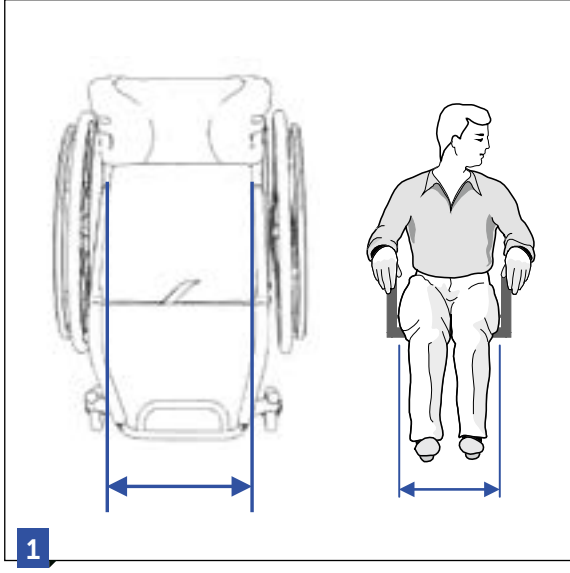

	Mål av brukeren*	Mål av rullestolen
1	<p>Setebredde Setebredden avgjør brukers komfort og ytelse. Den må være bred nok til å sikre god vektfordeling, men smal nok til å tillate enkel manøvrering av rullestolen.</p>	<ul style="list-style-type: none"> • La personen sitte på et flatt underlag. • Sett vertikale blokker på høyre og venstre side av hoftene, og mål avstanden mellom blokkene. • Legg til ca. 2 cm ved mål til rullestol, for å gjøre rom til yttertøy,
2	<p>Setedybde En riktig setedybdemåling muliggjør en jevn fordeling av brukers vekt over hele sitteflaten, for derved å unngå trykkpunkter og hudirritasjon i området bak kneet.</p>	<ul style="list-style-type: none"> • La personen sitte på et flatt underlag. • Mål avstanden fra det bakre punktet av setet / korsryggen til baksiden av kneet. • Trekk fra ca. 4 cm (avhengig av brukers kroppsbygning og vinkelen på benstøtten) for mål til rullestol.
3	<p>Benlengde Mål av benlengde sikrer korrekt høyde for fotplatene, noe som vil gjøre det mulig forføttene å ta en del av kroppsvekten. Fotplaten må ha en klaring på minst 2 cm over bakken.</p>	<ul style="list-style-type: none"> • La personen sitte på et flatt underlag. • Mål avstanden fra hælen av skoen til baksiden av kneet. • Trekk fra tykkelsen på puten for mål til rullestol.
4	<p>Fremre setehøyde Korrekt setehøyde sikrer optimal og effektiv kjøring av rullestolen, og gir mer klaring for rullestolen under f.eks bordplater.</p>	<ul style="list-style-type: none"> • La personen sitte på et flatt underlag. • Mål den vertikale avstanden fra bakken til baksiden av kneet. • Denne målingen bør ikke være mindre enn benlengde + 4 cm, for å sikre tilstrekkelig klaring over bakken for fotplaten. • Trekk fra tykkelsen på puten for mål på setehøyde til rullestol.
5	<p>Bakre setehøyde</p>	<ul style="list-style-type: none"> • Bakre setehøyde bestemmes av fremre setehøyde, setevinkel og setedybde.
6	<p>Ryggghøyde Ryggghøyden er avhengig av brukers grad av funksjonshemming. En god ryggghøyde bør opprettholde en god holdning samtidig som den tillater bevegelsesfrihet.</p>	<ul style="list-style-type: none"> • La personen sitte på et flatt underlag. • Mål den vertikale avstanden fra seteplaten til skulderbladene. • Ved behov for mer støtte, mål fra seteplaten og så langt opp som nødvendig. • Ved behov for mindre støtte kan høyden justeres ned, for å forenkle aktivitet.



SAMMENLIGNINGSTABELL

38

Produkt	THE KSL	KÜSCHALL ADVANCE
Beskrivelse	Super lett	Opplev noe annerledes
Kjennetegn	Fastrammestol	Post 1: Fastramme med quick release front Post 2: Fastramme, fast front
Maks brukervekt	100 kg	125 kg
Produktvekt	Ca. 7,5 kg	Ca. 10,5 kg
Transport vekt (uten drivhjul)	Ca. 4,6 kg	Ca. 7,4 kg
Total lengde	75°: Fra ca. 800 mm 90°: Fra ca. 730 mm	75°: Fra ca. 830 mm 90°: Fra ca. 760 mm
Total bredde	SB + 170 mm	SB + 170 mm
Total bredde, foldet	N/A	N/A
Frontrammevinkel	75°/90° V-ramme eller innsvingt U-ramme	75°/90° V-ramme eller innsvingt U-ramme
Setebredde (SB)	340 - 440 mm (i trinn på 20 mm)	340 - 460 mm (i trinn på 20 mm)
Setedybde (ST)	385 - 485 mm (i trinn på 25 mm)	360 - 520 mm (i trinn på 20 mm)
Setehøyde (SH)	Foran: 450 - 530 mm Bak: 400 - 480 mm (i trinn på 10 mm)	Foran: 450 - 550 mm Bak: 390 - 490 mm trinnløs justering
Lengde kne til hel	350 - 500 mm (i trinn på 10 mm)	220 - 520 mm trinnløs justering
Høyde rygg (RH)	270 - 420 mm (i trinn på 15 mm)	270 - 480 mm (i trinn på 15 mm)
Vinkel rygg (RW)	74°/78°/82°/86°/90°	78°/82°/86°/90°/94°
Maks helling	7°	7°
Svingradius	920 - 1230 mm	920 - 1230 mm
Krasjtest	-	-

Mål og vekt er basert på setebredde 450 mm og setedybde 450 mm i den mest kompakte konfigurasjonen mulig. Vekter og mål kan forandre seg i ulike konfigurasjoner.



Produkt	KÜSCHALL K-SERIES	KÜSCHALL COMPACT attract
Beskrivelse	Ingen grenser	Tidløs og lett
Kjennetegn	Fastrammestol	Fastrammestol
Maks brukervekt	130 kg (Alu) 120 kg (Ca / Ti)	130 kg
Produktvekt	Ca. 10,5 kg	Ca. 15,9 kg
Transport vekt (uten drivhjul)	Ca. 7,8 kg	Ca. 13,1 kg
Total lengde	75°: Fra ca. 830 mm 90°: Fra ca. 760 mm	70°: ca. 985 mm 90°: ca. 895 mm uten benstøtte: 690 mm
Total bredde	SB + 170 mm	SB +180 mm
Total bredde, foldet	N/A	Fra ca. 300 mm
Frontrammevinkel	75°/90° V-ramme eller innsvingt U-ramme	70°/ 90° Kryssramme
Setebredde (SB)	320 – 500 mm (i trinn på 20 mm)	360 - 500 mm (i trinn på 20 mm)
Setedybde (ST)	350, 375-525 mm (i trinn på 20 mm)	360 - 500 mm (i trinn på 20 mm)
Setehøyde (SH)	Foran: 450 - 520 mm Bak: 390 - 490 mm (i trinn på 10 mm)	Foran: 430 - 520 mm Bak: 400 - 490 mm (i trinn på 10 mm)
Lengde kne til hel	290 - 480 mm (i trinn på 10 mm)	380 - 460 mm (i trinn på 10 mm)
Høyde rygg (RH)	270 - 480 mm (i trinn på 15 mm)	330 - 495 mm (i trinn på 15 mm)
Vinkel rygg (RW)	74°/78°/82°/86°/90°	82°/86°/90°/94°/98°/102°
Maks helling	7°	7°
Svingradius	920 - 1230 mm	920 - 1125 mm
Krasjtest	-	-

FARGER



Farger	THE KSL	KÜSCHALL ADVANCE	KÜSCHALL K-SERIES	KÜSCHALL COMPACT attract
1. Attract black	-	-	-	✓
2. Smokey grey	✓	-	✓	-
3. Attract blue	-	-	-	✓
4. Attract grey	-	-	-	✓
5. Ivory white	✓	✓	✓	-
6. Neon pink***	-	-	✓	-
7. Neon red***	-	-	✓	-
8. Attract red	-	-	-	✓
9. Nitro pink	✓	-	✓	-
10. Black mat	✓	✓	✓	-
11. Night shimmer	✓	-	✓	-
12. Mercury blue	✓	✓	✓	-
13. Neon green***	-	-	✓	-
14. Neon yellow***	-	-	✓	-
15. Flashy yellow	✓	✓	✓	-
16. Dynamite orange	✓	✓	✓	-
17. Atomic violet	✓	-	✓	-
18. Glossy black	✓	-	✓	-
19. Royal blue	-	✓	✓	-
20. Silver grey	✓	-	✓	-
21. Polished frame	-	✓	✓	-
22. Red mat	-	-	✓	-
23. Caramel bronze	-	-	✓	-
24. Royal red	✓	✓	✓	-
25. Purple fire	-	-	✓	-
26. Titanium frame	-	-	✓	-
27. Carbon frame	-	-	✓	-

* Real materials, not colour effects

** Customize your wheelchair even more with the MYküschall dedicated service

*** Requires additional 5 leading days



CPS	THE KSL	KÜSCHALL ADVANCE	KÜSCHALL K-SERIES	KÜSCHALL COMPACT attract
1. B-Blue	0404	-	0404	-
2. Arctic blue	0441	0441	0441	-
3. Olive	0183	-	0183	-
4. Techno-anthracite	0400	0400	0400	-
5. Chrome	0001	0001	0001	-
6. Champagne	0182	0182	0182	-
7. Copper glaze	0444	-	0444	-
8. Comet red	0440	0440	0440	-

DU ER EN VIKTIG DEL AV MYKÜSCHALL TEAMET: DU HAR IDEEN, VI GJØR DEN OM TIL VIRKELIGHET.

Med mer enn 35 års erfaring og innovasjon er MyKüschall en dedikert tjeneste som skaper og tilbyr "designed for life" tilpassede rullestoler. Med alt fra teknisk til estetisk utformede tilpasninger, kan rullestolen optimaliseres for dine behov innenfor et bredt spekter av muligheter. Basert på de retningslinjer som du gir oss, kan vi tilpasse rullestolen slik at den oppfyller dine behov, for derved å forbedre din komfort og rullestolens kjøreegenskaper. Alt fra rammefarge til spesielle setetrekk, det er nok av tilpasningsmuligheter.

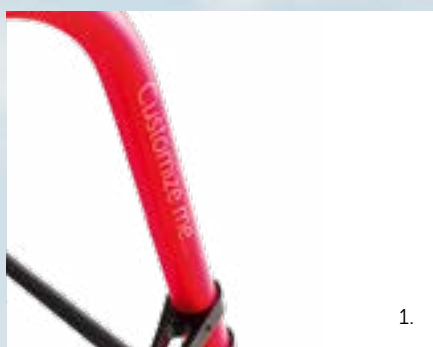

1. Gjør frontrammen på din rullestol personlig: navnet ditt, noen spesielle ord eller signaturen din kan printes på rammen. Det er ingen risiko for slitasje da en gjennomsiktig finish vil beskytte skriften.

2. Ser du etter litt annerledes dekk? På noen av de kan du selv velge farge!

3. Legg til et snev av farge på dine Spinergy LXX drivhjul. Eiker i svart, hvit, blå rød, gul, oransje, rosa eller grønn - i akkurat den fargekombinasjonen du ønsker.

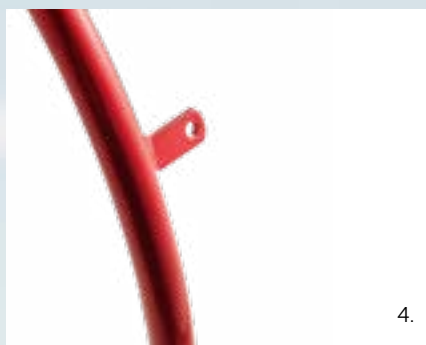

41

MYKÜSCHALL

Det viktigste for oss er at du er fornøyd. Våre erfarne ansatte, alt fra kundeservice, ingeniører, produksjon og kvalitet, jobber sammen for å gi deg sikre spesiallagde løsninger.



Wheelchairs as unique as you are! 



MATRIX



Matrx Elite Back



Matrx Elite Back dyp



Matrx MX2 Back

Invacare **Matrx** er et fleksibelt ryggssystem som gir unike muligheter for optimal posisjonering av brukere i alle typer rullestoler. **Matrx** har et moderne, lett og smart design. Ryggene gir stabil, komfortabel støtte og god bevegelsesfrihet.

Elite Back har lett sidestøtte med god klaring ved skuldre og hofter. Dette gir rom for bevegelse i overkroppen. Stilrent design og lav vekt gjør ryggen ideell for aktive brukere. **Elite Back** dyp har dype sidestøtter. Dette gir mye støtte for midtre del av overkroppen, samtidig som det er klaring ved skuldre og hofter.

Invacare **Matrx MX2 Back** er utviklet til aktive rullestolbrukere som ønsker god funksjonalitet og lekkert design. Ryggskallet er laget i karbon, som er svært stivt og lett. Formet for å gi støtte til bekken og bole og dermed sikre god mobilitet i overkroppen.

Les mer om rygger fra Matrx på: www.invacare.no



DRIVAGGREGAT



alber e-motion

E-motion gir brukeren økt personlig frihet. Bakker, fortauskanter og dørterskler er små hindre som ofte kan skape store problemer. **Alber e-motion** hjelpemotor gjør det mulig for brukeren å komme over slike hindringer. Brukeren får en rekke terapeutiske fordeler og samtidig langt større frihet til å komme deg rundt.



alber e-fix

Alber e-fix E35 og **E36** er et nytt drivaggregat laget for å kombinere fordelene ved elektrisk og manuell rullestol for innendørs og utendørs bruk. Resultatet er en elegant innestol og en praktisk, transportvennlig utestol. De små og lethåndterlige komponentene er lette å transportere alle steder. Den integrerte drivhjulsmotoren og det diskre designet gjør e-fix egnet til den med aktiv livsstil.

Les mer om drivaggregat fra Alber på: www.invacare.no





JEG ER JOHANNES FRA BERLIN I TYSKLAND

og jeg er en 26 år gammel paraplegiker.

En god rullestol er første steg på veien til et selvstendig liv. Samtidig er det et av de mest kompliserte valgene du må ta når du ikke kan gå. Rullestolen påvirker alle dagens aktiviteter. Det er det første du ser når du våkner, og det siste du ser før du legger deg om kvelden.

Jeg var heldig som gjennomførte min rehabilitering på et sykehus som hadde et bredt utvalg av stoler jeg kunne prøve meg frem i. Jo mer tid du tilbringer i stolen, jo flinkere blir du til å bruke den, og etter en stund er du i stand til å vurdere hva som er riktig for deg. Etter å ha prøvd flere ulike merker, ga terapeuten min meg en küschall K-Series, som jeg fikk prøve i en uke.

Stolen følte riktig fra første dag, noe som gjorde at jeg begynte å se på de ulike stolene fra küschall. Muligheten for å kunne tilpasse de ulike elementene på stolen appellerte til meg.

KSL er ikke bare en lett stol som lages etter dine behov, men er også så minimalistisk og flott å se på at jeg forelsket meg i den ved første øyekast. Den var enkel å tilpasse, da jeg allerede hadde prøvd ut en K-Series som var tilpasset meg.

Jeg var en svært glad paraplegiker da jeg mottok min nye rullestol. Den faste rammen gir gode kjøreegenskaper - den kjører effektivt og den solide rammen gir en god trykghetsfølelse når jeg forserer kanter eller kjører fort.

Som en designbevisst person som bor i byen, er utseende viktig. KSL er så minimalistisk i designet at den passer til alt. Den passer like godt inn i skogen når jeg lufter hunden min, som den gjør når jeg er ute på byen, på bar eller på date.

Jeg har hatt KSL i 2 år nå, og den har blitt en del av meg. Den føles som en del av kroppen min, og den føles fremdeles bra hver gang jeg sitter i den. Vi har gjort mye sammen de siste årene. Vi har besøkt alt fra strender til bakker, fjell og skog. Ingenting har noen gang blitt ødelagt, og jeg bekymrer meg aldri for at det skal det.

Jeg mener at alle disse faktorene utgjør en bra stol. Rullestolen bør føles som en del av deg, og aldri skuffe deg.

KSL er alt dette for meg, og jeg føler ubehag når den er lenger enn en arms bredde unna meg.

**KSL HAR BLITT EN DEL
AV MEG**



küschall[®]
designed for life



DIN KÜSCHALL FORHANDLER

Invacare Norge
www.invacare.no
+47 22 57 95 00