

# Invacare® AVIVA™ FX-serien

AVIVA FX40

no Elektrisk rullestol  
Bruksanvisning



Denne bruksanvisning skal overleveres til sluttbrukeren.  
FØR du bruker dette produktet, MÅ du lese denne bruksanvisning og  
oppbevare den til senere referanse.



**Yes, you can.®**

©2022 Invacare Corporation

Med enerett. Det er forbudt å republisere, kopiere eller endre hele eller deler av denne veiledningen uten at det på forhånd er innhentet skriftlig tillatelse fra Invacare. Varemerker angis med <sup>™</sup> og <sup>®</sup>.

Alle varemerker eies av eller lisensieres til Invacare Corporation eller tilhørende datterselskaper med mindre annet er angitt.

BraunAbility er et registrert varemerke tilhørende BraunAbility.

# Innholdsfortegnelse

<b>1 Generell informasjon</b>	<b>5</b>
1.1 Innledning	5
1.2 Symboler i denne håndboken	5
1.3 Samsvar	6
1.3.1 Produktspesifikke standarder	6
1.4 Bruksstand	6
1.5 Garantiopplysninger	7
1.6 Levetid	7
1.7 Ansvarsbegrensning	7
<b>2 Sikkerhet</b>	<b>8</b>
2.1 Generelle sikkerhetsmerknader	8
2.2 Sikkerhetsinformasjon om det elektriske systemet	12
2.3 Sikkerhetsinstruksjoner vedrørende elektromagnetisk kompatibilitet	14
2.4 Sikkerhetsinformasjon for kjøre- og frihjulsmodus	15
2.5 Sikkerhetsinformasjon med hensyn til reparasjoner og vedlikehold	17
2.6 Sikkerhetsinformasjon om endringer og modifikasjoner på det elektriske kjøretøyet	18
2.7 Sikkerhetsinformasjon om rullestoler med seteløfter	19
<b>3 Produktoversikt</b>	<b>21</b>
3.1 Produktbeskrivelse	21
3.2 Bruksområde	21
3.3 Indikasjoner	21
3.4 Typeklassifisering	21
3.5 Merking av produktet	21
3.6 Rullestolens hoveddeler	24
3.7 Brukerinnstillinger	25
3.8 Elektrisk setesystem	25
<b>4 Tilbehør</b>	<b>27</b>
4.1 Sittestillingsbelter	27

4.1.1 Typer sittestillingsbelter	27
4.1.2 Korrekt justering av sittestillingsbeltet	28
4.2 Bruke krykkeholderen	28
<b>5 Bruk</b>	<b>30</b>
5.1 Kjøring	30
5.2 Før du kjører for første gang	30
5.3 Parkering og stans	30
5.3.1 Rengjøre batteriterminaler	30
5.4 Flytte seg inn og ut av det elektriske kjøretøyet	31
5.4.1 Fjerning av standard armlenene for sideforflytning	31
5.4.2 Informasjon om å flytte seg inn og ut	31
5.4.3 Dreie kjernemidtlinjeholderen til siden	32
5.4.4 Dreie den svingbare skjermholderen til siden	32
5.4.5 Svinge Chin Control-enheten til siden	33
5.5 Kjøre over hindringer	33
5.5.1 Maksimal høyde for hindringer	33
5.5.2 Sikkerhetsinformasjon når du kjører opp på hindringer	33
5.5.3 Forsere hindringer på riktig måte	34
5.6 Kjøre opp og ned skråninger	34
5.6.1 Forsere skråninger	35
5.7 Strekking, lening og bøying	35
5.8 Bruk på offentlig vei	36
5.9 Skyve det elektriske kjøretøyet i frihjulsmodus	36
5.9.1 Koble ut motorer	36
<b>6 Styringssystem</b>	<b>38</b>
6.1 Beskyttelsesfunksjon for styringssystem	38
6.1.1 Bruk av automatsikring	38
6.2 Batterier	39
6.2.1 Generell informasjon om lading	39
6.2.2 Generelle instruksjoner om lading	39
6.2.3 Lade batteriene	40
6.2.4 Koble fra det elektriske kjøretøyet etter lading	40
6.2.5 Oppbevaring og vedlikehold	40
6.2.6 Bruksanvisning for batteriene	41

6.2.7	Transportere batterier . . . . .	42
6.2.8	Generelle instruksjoner om håndtering av batteriene . . . . .	42
6.2.9	Korrekt håndtering av skadede batterier . . . . .	42
<b>7</b>	<b>Transport . . . . .</b>	<b>43</b>
7.1	Generell transportinformasjon . . . . .	43
7.2	Overflytte et elektrisk kjøretøy til et kjøretøy . . . . .	44
7.3	Bruk av det elektriske kjøretøyet som et bilsete . . . . .	45
7.3.1	Forankring av det elektriske kjøretøyer når det brukes som bilsete . . . . .	46
7.3.2	Sikring av brukeren i det elektriske kjøretøyet . . . . .	47
7.4	Transportere det elektriske kjøretøyet uten passasjer . . . . .	49
7.5	Dahl forankringssystem . . . . .	49
<b>8</b>	<b>Vedlikehold . . . . .</b>	<b>53</b>
8.1	Vedlikehold – innledning . . . . .	53
8.2	Inspeksjoner . . . . .	53
8.2.1	Før hver bruk av det elektriske kjøretøyet . . . . .	53
8.2.2	Hver uke . . . . .	54
8.2.3	Hver måned . . . . .	54
8.3	Hjul og Dekk . . . . .	55
8.4	Korttidsoppbevaring . . . . .	56
8.5	Langtidsoppbevaring . . . . .	56
8.6	Rengjøring og desinfisering . . . . .	57
8.6.1	Generell sikkerhetsinformasjon . . . . .	57
8.6.2	Rengjøringshyppighet . . . . .	58
8.6.3	Rengjøring . . . . .	58
8.6.4	Desinfisering . . . . .	58
<b>9</b>	<b>Etter bruk . . . . .</b>	<b>59</b>
9.1	Overhaling . . . . .	59
9.2	Avfallshåndtering . . . . .	59
<b>10</b>	<b>Tekniske Data . . . . .</b>	<b>60</b>
10.1	Tekniske spesifikasjoner . . . . .	60
<b>11</b>	<b>Service . . . . .</b>	<b>66</b>
11.1	Gjennomførte inspeksjoner . . . . .	66

# 1 Generell informasjon

## 1.1 Innledning

Denne bruksanvisningen inneholder viktig informasjon om hvordan produktet håndteres. Les bruksanvisningen nøye, og følg sikkerhetsinstruksjonene i den, slik at du kan bruke produktet på en trygg måte.

Du må kun bruke dette produktet hvis du har lest og forstått denne bruksanvisningen. Be om råd hos helsepersonell som har kjennskap til den medisinske tilstanden din, og avklar eventuelle spørsmål du måtte ha om riktig bruk og nødvendige justeringer, med helsepersonellet.

Vær oppmerksom på at det kan være deler av dette dokumentet som ikke er relevante for produktet ditt, ettersom dokumentet gjelder for alle tilgjengelige modeller (på trykkespillet). Hvis ikke annet er angitt, viser hvert avsnitt i dette dokumentet til alle modeller av produktet.

De tilgjengelige modellene og konfigurasjonene i ditt land, står oppgitt i de landsspesifikke salgsdokumentene.

Invacare forbeholder seg retten til å endre produktspesifikasjoner uten forvarsel.

Før du leser dette dokumentet, må du forsikre deg om at du har den nyeste versjonen. Du finner den nyeste versjonen som en PDF-fil på Invacare-nettstedet.

Hvis skriftstørrelsen i den trykte versjonen av dokumentet er vanskelig å lese, kan du laste ned PDF-versjonen fra nettstedet. Deretter kan du skalere PDF-en, slik at skriftstørrelsen passer bedre for deg.

Hvis du ønsker mer informasjon om produktet, som f.eks. produktsikkerhetsmerknader og tilbakekalling, kan du kontakte en Invacare-forhandler. Se adresser nederst i dette dokumentet.

Dersom det skjer en alvorlig hendelse i tilknytning til produktet, bør du informere produsenten og de kompetente myndigheter i landet ditt.

## 1.2 Symboler i denne håndboken

I denne håndboken brukes symboler og signalord for å angi farer eller utrygge fremgangsmåter som kan medføre personskade eller skade på eiendom. Se informasjonen nedenfor for definisjoner av signalordene.

Dette dokumentet skrives ut i gråtoner. Til informasjon har sikkerhetsmeldingene følgende fargekoding i henhold til ANSI Z535.6: Fare (rød), Advarsel (oransje), Forsiktig (gul) og Merknad (blå).



### ADVARSEL

Angir en farlig situasjon som kan føre til alvorlig personskade eller død dersom den ikke unngås.



### FORSIKTIG

Angir en farlig situasjon som kan føre til mindre eller lettere skade dersom den ikke unngås.



### MERKNAD

Angir en farlig situasjon som kan føre til skade på eiendom hvis den ikke unngås.



#### Tips

Gir nyttige tips, anbefalinger og opplysninger når det gjelder effektiv og problemfri bruk.



#### Verktøy

Dette symbolet angir en liste over verktøy, komponenter og deler som kreves for å utføre visse typer arbeid.

### 1.3 Samsvar

Kvalitet er avgjørende for virksomheten til selskapet, som arbeider innenfor fagområdene i ISO 13485.

Dette produktet er CE-merket i samsvar med forskrift 2017/745 om medisinsk utstyr klasse 1. Lanseringsdatoen for dette produktet er oppgitt i CE-samsvarserklæringen.

Vi arbeider kontinuerlig for å sikre at selskapets påvirkning på miljøet – både lokalt og globalt – reduseres til et minimum.

Vi bruker kun materialer og komponenter som er i samsvar med REACH-forskriftene.

Vi overholder de gjeldende miljøregelverkene WEEE og RoHS.

#### 1.3.1 Produktspesifikke standarder

Produktet har blitt testet og er i samsvar med EN 12184 (elektriske rullestoler, scootere og deres ladere) og alle tilknyttede standarder.

Når produktet er utstyrt med et forskriftsmessig lyssystem, er produktet egnet for bruk på offentlig vei.

Kontakt din lokale Invacare-distributør for ytterligere informasjon om lokale standarder og regelverk. Se adresser nederst i dette dokumentet.

### 1.4 Bruksstand

Et elektrisk kjøretøy skal kun brukes når det er i perfekt stand. Hvis ikke kjøretøyet er det, kan du utsette deg selv og andre for fare.

Listen nedenfor er ikke uttømmende. Den beskriver kun noen av situasjonene som kan ha innvirkning på det elektriske kjøretøyets bruksstand.

I enkelte situasjoner må du umiddelbart slutte å bruke det elektriske kjøretøyet. I andre situasjoner kan du bruke det elektriske kjøretøyet til å komme deg til leverandøren.

#### Du må umiddelbart slutte å bruke det elektriske kjøretøyet hvis bruksstanden er nedsatt på grunn av:

- uventet kjøreadferd
- bremsesvikt

#### Du må umiddelbart kontakte en godkjent Invacare-leverandør hvis bruksstanden til det elektriske kjøretøyet er nedsatt på grunn av:

- at lyssystemet (hvis påmontert) svikter eller er defekt
- at reflekser har falt av
- slitte fibre eller utilstrekkelig dekktrykk
- skade på armlenene (f.eks. flenger i polstringen på armlenet)
- skade på benstøtteholdere (f.eks. manglende eller istykkerrevne hælband)
- skade på sittestillingsbeltet
- skade på styrespaken (styrespaken kan ikke flyttes til nøytral stilling)
- kabler som er skadet, bøyd, kommet i klem eller har løsnet fra festet

- at det elektriske kjøretøyet drar mot den ene siden når du bremser
- at det elektriske kjøretøyet drar mot den ene siden mens du kjører
- uvanlige lyder som oppstår gradvis eller plutselig

Det same gjelder hvis du har en følelse av at det er noe galt med det elektriske kjøretøyet.

## 1.5 Garantiopplysninger

Vi tilbyr en produsentgaranti for produktet i samsvar med våre generelle forretningsvilkår i det aktuelle landet.

Garantikrav kan bare rettes gjennom den aktuelle leverandøren av produktet.

## 1.6 Levetid

Vårt selskap går ut fra at dette produktet har en levetid på fem år såfremt produktet brukes i samsvar med bestemmelsene og alle krav vedr. vedlikehold og service overholdes. Denne levetiden overskrides dersom produktet behandles, vedlikeholdes, pleies og brukes med omhu, og det ikke fremkommer tekniske begrensninger som følge av videreutvikling. Levetiden kan dog reduseres betraktelig som følge av ekstrem og uhensiktsmessig bruk. Fastsettelse av levetiden gjennom vårt selskap betyr ikke at det gis noen ytterligere garanti.

## 1.7 Ansvarsbegrensning

Invacare erkjenner ikke ansvar for skade som skyldes:

- Manglende overholdelse av instruksjonene i bruksanvisningen

- Feil bruk
- Naturlig slitasje
- Feilmontering utført av kjøperen eller en tredjepart
- Tekniske endringer
- Endringer som ikke er godkjent, og/eller bruk av uegnede reservedeler

## 2 Sikkerhet

### 2.1 Generelle sikkerhetsmerknader



#### **ADVARSEL!**

#### **Fare for alvorlig personskade eller skade på utstyr**

Feil bruk av produktet kan forårsake personskade og skade på utstyr.

- Hvis du har problemer med å forstå advarslene, forsiktighetsmeldingene eller instruksjonene, bør du ta kontakt med kvalifisert helsepersonell eller en leverandør eller teknisk personell før du forsøker å bruke dette utstyret.
- Du må ikke bruke dette produktet eller annet tilgjengelig ekstrautstyr hvis du ikke først har lest og forstått disse instruksjonene og eventuelt tilleggsmateriale, for eksempel bruksanvisninger, servicehåndbøker eller instruksjonsdokumenter som følger med dette produktet eller ekstrautstyr.



#### **FARE!**

#### **Fare for død, alvorlig personskade eller skade på utstyr**

Tente sigaretter som faller på et polstret setesystem, kan forårsake brann som resulterer i død, alvorlig personskade eller skade på utstyr. Brukere av det elektriske kjøretøyet har særlig risiko for død eller alvorlig personskade grunnet disse brannene og den resulterende røyken fordi de kan være ute av stand til å bevege seg bort fra det elektriske kjøretøyet.

- IKKE røyk når du bruker dette elektriske kjøretøyet.



#### **ADVARSEL!**

#### **Skaderisiko, materiell skade eller død**

Feil montering eller vedlikehold av "sug og blås"-kontrollen, inkludert munnstykket og pusterøret, kan forårsake personskade eller skade på utstyr.

- Før nøye tilsyn av barn, kjæledyr eller personer med fysisk/psykisk funksjonshemming.



**ADVARSEL!****Fare for død, alvorlig personskade eller skade på utstyr**

Feil ruting av ledninger kan føre til snubling, vikling eller kvelning, som kan føre til død, alvorlig personskade eller materiell skade.

- Forsikre deg om at alle kabler er rutet og festet som de skal.
- Kontroller at det ikke er noen sløyfer med ekstra kabel som strekker seg ut fra rullestolen.

**ADVARSEL!****Skaderisiko dersom det elektriske kjøretøyet kjøres når brukerenes kjøreevne er nedsatt på grunn av medisiner eller alkohol**

- Kjør aldri det elektriske kjøretøyet når du er påvirket av medisiner eller alkohol. Om nødvendig må det elektriske kjøretøyet betjenes av en ledsager som fysisk og mentalt er i stand til det.

**ADVARSEL!****Fare for skade på person eller utstyr ved utilsiktet igangsetting av det elektriske kjøretøyet**

- Slå av det elektriske kjøretøyet før du setter deg ned i eller reiser deg fra det, eller dersom du skal håndtere uhandterlige gjenstander.
- Når drivsystemet kobles ut, deaktiveres samtidig motorbremsen. Når det elektriske kjøretøyet skyves av ledsagere, bør dette derfor kun skje på flatt underlag, aldri på skrånende underlag. Sett aldri fra deg det elektriske kjøretøyet på skrånende underlag med motorene utkopleet. Koble alltid inn motorene på nytt med én gang etter at det elektriske kjøretøyet har blitt skjøvet (se Skyve det elektriske kjøretøyet i frihjulsmodus).



### **ADVARSEL!**

**Skaderisiko når brukeren sitter i det elektriske kjøretøyet mens det flyttes over i et kjøretøy for transport**

- Det er alltid bedre at brukeren ikke sitter i det elektriske kjøretøyet mens det flyttes over i et kjøretøy.
- Hvis brukeren må sitte i det elektriske kjøretøyet mens det flyttes over til et kjøretøy på en rampe, påse at rampens helning ikke overstiger angitt maksimal helningsgrad (se *10 Tekniske Data, side 60*).
- Hvis det elektriske kjøretøyet må flyttes over til et kjøretøy på en rampe som overstiger angitt maksimal helningsgrad (se *10 Tekniske Data, side 60*), skal det benyttes en vinsj. En ledsager kan da på en sikker måte overvåke og hjelpe til under overflyttingen.
- En plattformheis kan også benyttes. Kontroller at den samlede vekten av det elektriske kjøretøyet og brukeren ikke overstiger den maksimale tillatte vekten for plattformheisen eller vinsjen som eventuelt brukes.



### **ADVARSEL!**

**Skaderisiko dersom det elektriske kjøretøyet slås av under kjøring – for eksempel ved hjelp av på/av-knappen eller ved frakobling av en ledning – fordi kjøretøyet da vil stoppe brått**

- Hvis du må bremse i en nødsituasjon, slipper du bare styrespaken, og rullestolen vil stanse (ytterligere informasjon finner du i bruksanvisningen for manøverboksen).



### **ADVARSEL!**

**Risiko for å falle ut av det elektriske kjøretøyet**

- Sett deg ikke fremover på setet, len deg ikke fremover mellom knærne, len deg ikke bakover og utover rygglenet, for eksempel for å nå tak i en gjenstand.
- Dersom det er påmontert sittestillingsbelte, bør det justeres og brukes på riktig måte hver gang du bruker det elektriske kjøretøyet.
- Når du skal flytte deg over til et annet sete, plasserer du det elektriske kjøretøyet så nært det nye setet som mulig.

**ADVARSEL!****Fare for alvorlig personskade eller skade på utstyr**

Oppbevaring eller bruk av det elektriske kjøretøyet i nærheten av åpen ild eller brennbare produkter kan føre til alvorlig personskade eller skade på utstyr.

- Unngå å oppbevare eller bruke det elektriske kjøretøyet i nærheten av åpen ild eller brennbare produkter.

**FORSIKTIG!****Skaderisiko hvis maksimal tillatt last overskrides**

- Overskrid ikke maksimum tillatt last (se *10 Tekniske Data, side 60*).
- Det elektriske kjøretøyet er konstruert for én person med en maksimumsvekt som ikke overstiger maksimal tillatt last for kjøretøyet. Bruk aldri det elektriske kjøretøyet til å transportere mer enn én person.

**FORSIKTIG!****Skaderisiko på grunn av at tunge komponenter løftes på feil måte eller faller**

- Under vedlikehold eller løft av noen av det elektriske kjøretøyets deler, må du være oppmerksom på vekten til de enkelte komponentene, spesielt batteriene. Ha alltid rett løftestilling, og be om nødvendig om hjelp.

**FORSIKTIG!****Skaderisiko på grunn av bevegelige deler**

- Påse at bevegelige deler på det elektriske kjøretøyet – som hjul eller en av seteløftermodulene (dersom påmontert) – ikke forårsaker personskade, særlig når det er barn i nærheten.

**FORSIKTIG!****Skaderisiko på grunn av varme overflater**

- La ikke det elektriske kjøretøyet stå lenge i direkte sollys. Deler og overflater av metall, som sete og armlener, kan bli svært varme.

**FORSIKTIG!****Fare for brann eller svikt på grunn av tilkobling av elektriske apparater**

- Ikke koble elektriske apparater som ikke er uttrykkelig godkjent av Invacare for dette formålet, til det elektriske kjøretøyet. La en godkjent Invacare-leverandør utføre alle elektriske installasjoner.

## 2.2 Sikkerhetsinformasjon om det elektriske systemet



### ADVARSEL!

#### Fare for død, alvorlig personskade eller skade på utstyr

Misbruk av det elektriske kjøretøyet kan føre til at kjøretøyet begynner å ryke, gnistre eller brenne. Død, alvorlig personskade eller skade på utstyr kan oppstå på grunn av brann.

- IKKE bruk det elektriske kjøretøyet til annet enn tiltenkt bruk.
- Ikke bruk det elektriske kjøretøyet hvis det begynner å ryke, gnistre eller brenne. Få utført service UMIDDELBART.



### ADVARSEL!

#### Fare for død eller alvorlig personskade

Elektrisk støt kan føre til død eller alvorlig personskade

- For å unngå elektrisk støt må du passe på at kontakten og ledningen ikke har kutt eller andre skader. Ledninger med kutt eller skadede kabler må skiftes umiddelbart.



### ADVARSEL!

#### Fare for død eller alvorlig personskade

Hvis disse advarslene ikke tas til følge, kan det føre til elektrisk kortslutning. Dette kan resultere i død, alvorlig personskade eller skade på det elektriske systemet.

- Den POSITIVE (+) RØDE batterikabelen MÅ kobles til de POSITIVE (+) batteriklemmene/-postene. Den NEGATIVE (-) SVARTE batterikabelen MÅ kobles til de NEGATIVE (-) batteriklemmene/-postene.
- La ALDRI noen av verktøyene og/eller batterikablene komme i kontakt med BEGGE batteripostene samtidig. Det kan føre til elektrisk kortslutning, alvorlig personskade og/eller skade på utstyr.
- Sett på beskyttelseshetter på de positive og negative batteriklemmene.
- Kabler med skadet isolasjon må skiftes umiddelbart.
- IKKE fjern sikringer eller festeordninger fra monteringskraven til den POSITIVE (+) røde batterikabelen.

**ADVARSEL!****Fare for død, alvorlig personskade eller skade på utstyr**

Elektriske komponenter som ruster på grunn av vann eller væskeeksponering, kan føre til død, alvorlig personskade eller skade på utstyr.

- Minimer eksponeringen for vann og/eller andre væsker for de elektriske komponentene.
- Elektriske komponenter som er skadet av korrosjon, MÅ byttes ut umiddelbart.
- På elektriske kjøretøy som regelmessig eksponeres for vann/væsker, kan det være nødvendig å skifte ut elektriske komponenter oftere.

**ADVARSEL!****Brannfare**

Lamper som er påslått, avgir varme. Hvis du dekker til lampene med stoffer (f.eks. klær), er det fare for at stoffet tar fyr.

- Dekk ALDRI til lampene med stoffer.

**ADVARSEL!****Fare for død, alvorlig personskade eller skade på utstyr når det bringes med oksygensystemer**

Tekstiler og andre materialer som normalt ikke brenner, blir lettantennelige og brenner kraftig i oksygenrik luft.

- Kontroller oksygen slangene fra flasken til leveringsstedet daglig for lekkasje, og hold oksygenutstyret borte fra elektriske gnister og alle andre antennelseskilder.

**ADVARSEL!****Fare for personskade eller skade på utstyr på grunn av elektrisk kortslutning:**

Kontaktstiftene eller kablene som er koblet til strømmodule kan fremdeles være strømførende selv om systemet er slått av.

- Kabler med strømførende kontaktstifter skal kobles til, festes eller dekkes til (med ikke-ledende materiale), slik at de ikke kommer i kontakt med mennesker eller med materialer som kan forårsake elektriske kortslutninger.
- Dersom kabler med strømførende kontaktstifter må kobles fra, for eksempel når busskabelen må fjernes fra manøverboksen av sikkerhetsmessige grunner, må kontaktstiftene festes eller dekkes til (med ikke-ledende materiale).

**Risiko for skade på elektrisk kjøretøy**

En feil i det elektriske systemet kan føre til uvanlig atferd (vedvarende lys, manglende lys eller støy fra magnetbremsene).

- Hvis det oppstår feil, slår du manøverboksen av og på igjen.
- Hvis feilen vedvarer, kobler du strømforsyningen fra og til igjen. Avhengig av den elektriske kjøretøymodellen kan du enten ta ut batteriene eller koble dem fra strømmodule. Hvis du er i tvil om hvilken kabel som skal kobles fra, kontakter du leverandøren.
- Ta kontakt med leverandøren i alle tilfeller.

## 2.3 Sikkerhetsinstruksjoner vedrørende elektromagnetisk kompatibilitet

Dette elektriske kjøretøyet har blitt testet med vellykket resultat etter internasjonale normer når det gjelder elektromagnetisk kompatibilitet. Likevel kan elektromagnetiske felt som oppstår ved radio- og fjernsynssendere, radioapparater og mobiltelefoner, eventuelt innvirke på funksjonen til det elektriske kjøretøyet. Elektronikk som er brukt i våre kjøretøy, kan også forårsake svake elektromagnetiske forstyrrelser som imidlertid ligger innenfor de lovlige grenser. Derfor ber vi deg om å være oppmerksom på følgende anvisninger:



### ADVARSEL!

#### Risiko for feilfunksjoner på grunn av elektromagnetisk stråling

- Bruk ikke bærbare sendere eller kommunikasjonsapparater (f.eks. radiotelefoner eller mobiltelefoner), eller la være å slå disse på, så lenge kjøretøyet er slått på.
- Unngå å komme i nærheten av sterke radio- og TV-sendere.
- Hvis kjøretøyet setter seg i utilsiktet bevegelse eller bremsene løsnes, må du straks slå det av.
- Tilkopling av elektrisk tilbehør og andre komponenter, eller modifisering av kjøretøyet, kan gjøre dette ømfintlig overfor elektromagnetisk stråling / feil. Vær oppmerksom på at det ikke finnes noen sikker metode for å beregne hvilken virkning slike modifiserende endringer kan få for sikkerheten.
- Meld fra til produsenten om alle hendinger vedrørende utilsiktede bevegelser av kjøretøyet, eller hvis de elektriske bremsene har løsnet på egenhånd.

## 2.4 Sikkerhetsinformasjon for kjøre- og frihjulsmodus



### FARE!

#### Fare for død, alvorlig personskade eller skade på utstyr

Styrespaker som ikke fungerer som de skal, kan føre til utilsiktet/ujevn bevegelse, noe som kan føre til død, alvorlig personskade eller skade på utstyr

- Hvis utilsiktet/ujevn bevegelse oppstår, må du umiddelbart slutte å bruke rullestolen og kontakte en kvalifisert tekniker.



### ADVARSEL!

#### Fare for alvorlig personskade eller skade på utstyr

Feil stilling når du lener eller bøyer deg kan føre til at rullestolen tipper fremover, noe som kan føre til alvorlig personskade eller skade på utstyr

- Du må hele tiden opprettholde riktig balanse for å sikre stabilitet og riktig drift av det elektriske kjøretøyet. Den elektriske rullestolen har blitt designet for å forbli stående og stabil under normale daglige aktiviteter så lenge DU IKKE beveger deg forbi tyngdepunktet.

- IKKE len deg fremover ut av det elektriske kjøretøyet lenger enn lengden på armlenene.
- IKKE forsøk å nå gjenstander hvis du må flytte deg fremover i setet eller plukke dem opp fra gulvet ved å strekke deg ned mellom knærne.



### ADVARSEL!

#### Fare for havari under dårlige værforhold, dvs. ekstrem kulde, i et isolert område

- Hvis du er en bruker med svært begrenset bevegelsesevne, anbefaler vi at du IKKE legger ut på tur uten en ledsager under dårlige værforhold.



### ADVARSEL!

#### Skaderisiko hvis det elektriske kjøretøyet tipper

- Rullestolen kan kjøre i oppover- og nedoverbakker bare opptil maksimal helningsgrad (se *10 Tekniske Data, side 60*).
- Sett alltid seterygglenet eller seteinkelen tilbake i opprett stilling før du kjører opp skråninger. Vi anbefaler at du vinkler seterygglenet og seteinkelen (hvis montert) noe bakover før du kjører ned skråninger.
- Kjør i maksimalt 2/3 av topphastigheten i nedoverbakke. Unngå å bråbremse eller akselerere i skråninger.
- Hvis det er mulig, bør du unngå å kjøre på våte, glatte, isete eller oljete overflater (som snø, grus, is osv.), ettersom det finnes en fare for å miste kontrollen over kjøretøyet under slike forhold. Dette er spesielt tilfellet i skråninger. Dette kan omfatte visse typer malte overflater eller andre behandlede treoverflater. Hvis kjøring på slike overflater ikke kan unngås, må du alltid kjøre sakte og svært forsiktig.
- Forsøk aldri å kjøre over en hindring i opp- eller nedoverbakke.



### **ADVARSEL!**

#### **Skaderisiko hvis det elektriske kjøretøyet tipper (fortsettelse)**

- Forsøk aldri å kjøre opp eller ned trapper med det elektriske kjøretøyet.
- Når du skal kjøre over hindringer, må du alltid ta hensyn til det høyeste punktet på hindringen (se *10 Tekniske Data, side 60* og informasjon om hvordan du kan kjøre over hindringer, i *5.5 Kjøre over hindringer, side 33*).
- Unngå endringer i tyngdepunktet i tillegg til brå bevegelser med styrespaken og endringer i retning når det elektriske kjøretøyet er i bevegelse.
- Bruk aldri det elektriske kjøretøyet til å transportere mer enn én person.
- Ikke overstig total maksimal tillatt last eller maksimal last per aksel (se *10 Tekniske Data, side 60*).
- Vær oppmerksom på at det elektriske kjøretøyet bremses eller akselererer hvis du endrer kjøremodus mens det elektriske kjøretøyet er i bevegelse.



### **ADVARSEL!**

#### **Skaderisiko hvis foten sklir av fotstøtten og blir fanget under det elektriske kjøretøyet når det er i bevegelse**

- Hver gang du skal kjøre det elektriske kjøretøyet, må du påse at føttene er rette og festet på plass på fotplatene, og at begge benstøttene er skikkelig låst på plass.



### **ADVARSEL!**

#### **Skaderisiko hvis du kolliderer med en hindring når du kjører gjennom smale passasjer, for eksempel dørkarmen og innganger**

- Kjør gjennom smale passasjer i laveste kjøremodus og med forsiktighet.



### **ADVARSEL!**

#### **Skaderisiko**

- Hvis det elektriske kjøretøyet har benstøtter med heving, er det fare for personskade og skade på det elektriske kjøretøyet hvis du kjører det elektriske kjøretøyet med benstøttene hevet.
- For å unngå at tyngdepunktet på det elektriske kjøretøyet utilsiktet forskyves fremover (særlig når du kjører i nedoverbakke), og for å unngå skade på det elektriske kjøretøyet, må benstøtter med heving alltid senkes under normal kjøring.



### **ADVARSEL!**

#### **Tippefare hvis tipsikringene fjernes, skades eller endres til en annen stilling enn fabrikkinnstillingene**

- Tipsikringer skal bare fjernes ved demontering av det elektriske kjøretøyet for transport i et kjøretøy eller for oppbevaring.
- Tipsikringene må alltid festes hvis det elektriske kjøretøyet skal brukes.



**ADVARSEL!****Tippefare**

Tippsikring (stabilisatorer) fungerer bare på fast underlag. Tippsikringselementene synker ned i mykt underlag som gress, snø eller gjørme hvis det elektriske kjøretøyet stopper på slike underlag. De mister effekten, og det elektriske kjøretøyet kan tippe.

- Kjør med ekstrem varsomhet på mykt underlag, særlig ved kjøring i opp- og nedoverbakker. Vær spesielt oppmerksom på balansepunktet til det elektriske kjøretøyet.

## 2.5 Sikkerhetsinformasjon med hensyn til reparasjoner og vedlikehold

**ADVARSEL!****Fare for død, alvorlig personskade eller skade på utstyr**

Feil reparasjon og/eller service på dette elektriske kjøretøyet som utføres av brukere/pleiere eller ukvalifiserte teknikere, kan føre til død, alvorlig personskade eller skade på utstyr.

- Forsøk IKKE å utføre vedlikeholdsarbeid som ikke er beskrevet i denne brukermanualen. Slik reparasjon og/eller service MÅ utføres av en kvalifisert tekniker. Kontakt en leverandør eller en Invacare-tekniker.

**FORSIKTIG!****Fare for uhell og garantitap ved utilstrekkelig vedlikehold**

- Av sikkerhetsmessige årsaker og for å unngå uhell som følge av uoppdaget slitasje, er det viktig at dette elektriske kjøretøyet inspiseres én gang i året under normale driftsforhold (se inspeksjonsplanen i serviceanvisningene).
- Under vanskelige driftsforhold, som daglig kjøring i bratte hellinger, eller i forbindelse med medisinsk pleie med hyppig skifte av brukere av det elektriske kjøretøyet, er det hensiktsmessig å utføre mellomkontroller på bremses, tilbehør og kjøreutstyr.
- Hvis det elektriske kjøretøyet skal brukes på offentlige veier, er føreren av kjøretøyet ansvarlig for at produktet er i driftssikker stand. Utilstrekkelig eller forsømt vedlikehold på det elektriske kjøretøyet vil føre til ansvarsbegrensning for produsenten.

## 2.6 Sikkerhetsinformasjon om endringer og modifikasjoner på det elektriske kjøretøyet



### ADVARSEL!

#### Fare for alvorlig personskade eller skade på utstyr

Bruk av feil utskiftningsdeler (servicedeler) kan føre til personskade eller skade på utstyr

- Utskiftningsdeler MÅ være tilsvarende originale Invacare-deler.
- Oppgi alltid rullestolens serienummer for å hjelpe til å bestille riktige utskiftningsdeler.



### FORSIKTIG!

#### Fare for personskade og skade på det elektriske kjøretøyet på grunn av komponenter og tilbehørsdeler som ikke er godkjent

Setesystemer, tillegg og tilbehørsdeler som ikke er godkjent av Invacare for bruk med dette elektriske kjøretøyet, kan påvirke balansepunktet og øke tippefaren.

- Bruk bare setesystemer, tillegg og tilbehør som er godkjent av Invacare for dette elektriske kjøretøyet.

Setesystemer som ikke er godkjent av Invacare for bruk med dette elektriske kjøretøyet, vil i noen tilfeller ikke samsvare med de gyldige standardene og kan øke brannfaren og faren for hudirritasjon.

- Bruk bare setesystemer som er godkjent av Invacare for dette elektriske kjøretøyet.



### FORSIKTIG!

#### Fare for personskade og skade på det elektriske kjøretøyet på grunn av komponenter og tilbehørsdeler som ikke er godkjent

Elektriske og elektroniske komponenter som ikke er godkjent av Invacare for bruk med dette elektriske kjøretøyet, kan medføre brannfare og føre til elektromagnetisk skade.

- Bruk bare elektriske og elektroniske komponenter som er godkjent av Invacare for dette elektriske kjøretøyet.

Batterier som ikke er godkjent av Invacare for bruk med dette elektriske kjøretøyet, kan føre til kjemisk forbrenning.

- Bruk bare batterier som er godkjent av Invacare for dette elektriske kjøretøyet.



### FORSIKTIG!

#### Bruk av rygglenner som ikke er godkjent, medfører fare for personskade og skade på det elektriske kjøretøyet

Ettermonterte rygglenner som ikke er godkjent av Invacare for bruk på dette elektriske kjøretøyet, kan overbelaste rygggrøret og øke faren for personskade og skade på det elektriske kjøretøyet.

- Kontakt en Invacare-spesialleverandør som kan utføre risikoanalyse, beregninger, stabilitetskontroller osv., for å sikre at rygglenet kan brukes trygt.

**CE-merking på det elektriske kjøretøyet**

- Samsvarsvurderingen/CE-merkingen ble utført i henhold til de respektive gyldige forskriftene, og gjelder kun for det komplette produktet.
- CE-merkingen vil ikke lenger være gyldig hvis det ved utskifting eller monteringen av tilleggsutstyr benyttes komponenter eller tilbehør som ikke er godkjent for dette produktet av Invacare.
- I slike tilfeller er firmaet som monterer eller skifter ut komponentene eller ekstrautstyret, ansvarlig for utføre samsvarsvurdering/CE-merking, for å registrere det elektriske kjøretøyet som spesialutførelse og for å utarbeide relevant dokumentasjon.

**Viktig informasjon om vedlikeholdsverktøy**

- Enkelt vedlikeholdsarbeid som er beskrevet i denne håndboken og kan utføres av brukeren uten problemer, krever riktig verktøy til riktig arbeid. Hvis du ikke har det riktige verktøyet tilgjengelig, anbefaler vi ikke at du prøver å utføre det aktuelle arbeidet. I stedet anbefaler vi på det sterkeste at du kontakter et godkjent spesialistverksted.

**2.7 Sikkerhetsinformasjon om rullestoler med seteløfter****ADVARSEL!****Skaderisiko på grunn av bevegelige deler**

- La aldri gjenstander komme i klem under en hevet løfter.
- Pass på at hverken du eller noen andre blir skadet som følge av at hender, føtter eller andre kroppsdeler kommer under et hevet sete.
- Dersom du ikke kan se under setet, for eksempel på grunn av begrensede manøvreringsmuligheter, dreier du rullestolen én gang rundt sin egen akse før du senker setet. På denne måten kan du forsikre deg om at det ikke befinner seg noen i det farlige området.

**FORSIKTIG!****Fare for svikt i løftermodulen**

- Kontroller løftermodulen regelmessig for å sikre at der ikke er noen fremmedgjenstander eller synlig skade, og for å kontrollere at de elektriske støpslene sitter godt i kontaktene.



### **FORSIKTIG!**

#### **Skade på rullestolen på grunn av ensidig belastning av løfterstøtten**

- Ensidig belastning kan skje når setet er hevet eller vinklet. Sett alltid rygglenet tilbake i opprett stilling og setet i vannrett stilling før du kjører opp skråninger. Utsett aldri løfterstøtten for langvarig ensidig belastning. Setets heve- og vinklingsfunksjon gir kun ekstra hvilestillinger.



### **FORSIKTIG!**

#### **Personskaderisiko hvis rullestolen tipper**

- Overskrid aldri maksimal tillatt last (se kapittelet *10 Tekniske Data, side 60*).
- Unngå farlige kjøresituasjoner når løfteren er hevet, som for eksempel forsering av hindringer som kanter eller kjøring opp eller ned bratte helninger.
- Len deg aldri ut av setet når løfteren er hevet.
- Kontroller seteløftermodulen minst én gang hver måned for å forsikre deg om at den automatiske hastighetsbegrensningsfunksjonen, som reduserer hastigheten til rullestolen når seteløfteren er hevet, fungerer som den skal (se kapittelet *Elektrisk setesystem*). Varsle en godkjent leverandør umiddelbart dersom funksjonen ikke virker som den skal.



### **Viktig informasjon om hastighetsbegrensning med hevet løfter**

- Hvis løfteren blir hevet over et visst punkt, vil kjøreelektronikken redusere hastigheten til rullestolen betraktelig. Hvis hastighetsbegrensningen har blitt aktivert, kan rullestolens kjøremodus kun brukes til å utføre mindre bevegelser og ikke til normal kjøring. Hvis du vil kjøre normalt, må du senke løfteren inntil hastighetsbegrensningen har blitt deaktivert. Du finner mer informasjon i kapittelet *Elektrisk setesystem*.

## 3 Produktoversikt

### 3.1 Produktbeskrivelse

AVIVA FX er en forhjulsdrevet elektrisk rullestol som kan ha mange ulike konfigurasjoner.

AVIVA FX40 er utstyrt med en 120 A strømmodul og et 73,5 Ah batteri som standard. AVIVA FX40 har i tillegg elektrisk drevne setefunksjoner.

### 3.2 Bruksområde

Dette elektriske kjøretøyet er konstruert for personer med nedsatt bevegelseevne, men som likevel har godt nok syn og er fysisk og mentalt i stand til å bruke et elektrisk kjøretøy.

### 3.3 Indikasjoner

Denne elektriske rullestolen er anbefalt for følgende indikasjoner:

- Ved manglende eller sterkt nedsatt bevegelseevne, slik at personen ikke kan bevege seg innenfor hjemmets fire vegger.
- Ved behov for å forlate hjemmet for å få frisk luft i form av en kort spasertur eller for å oppsøke steder som normalt befinner seg nær hjemmet, og hvor det omsettes varer og tjenester.

Elektriske rullestoler kan anbefales for innvendige og utvendige områder i tilfeller hvor det ikke lenger er mulig å bruke en manuell rullestol på grunn av funksjonsnedsettelsen, men hvor bruk av en elektrisk rullestol fremdeles er praktisk mulig.

1666824-A

### Kontraindikasjoner

Det finnes ingen kjente kontraindikasjoner.

### 3.4 Typeklassifisering

Dette kjøretøyet er klassifisert i samsvar med EN 12184 som et **mobilitetsprodukt klasse B** (for innendørs og utendørs bruk). Det er derfor tilstrekkelig kompakt og lettmanøvrert til bruk innendørs, men kan i tillegg forsure mange hindringer utendørs.

### 3.5 Merking av produktet

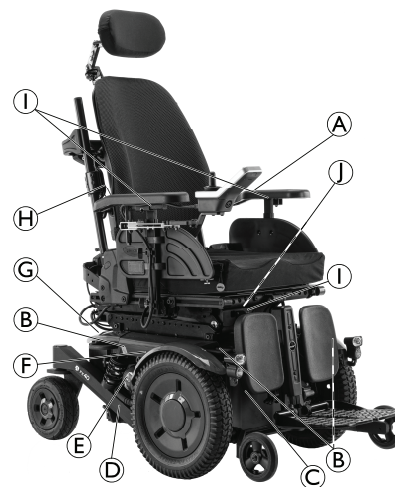



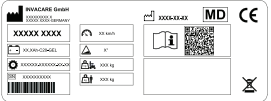

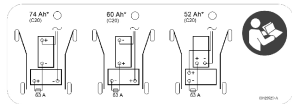











Fig. 3-1











<p>(A)</p>		<p>Dersom den elektriske rullestolen er utstyrt med et brett, er det viktig at brettet fjernes og oppbevares trygt under transport av den elektriske rullestolen i et annet kjøretøy.</p>
<p>(B)</p>	<p>Identifikasjon av festepunktene foran og bak:</p> 	<p>Hvis symbolet vises på et gult klistremerke, kan forankringspunktet brukes til å feste den elektriske rullestolen i et motorisert kjøretøy, slik at det kan fungere som bilsete.</p>
<p>(C)</p>		<p>Advarsel om at den elektriske rullestolen ikke kan brukes som bilsete.</p> <p>Denne elektriske rullestolen oppfyller ikke kravene i ISO 7176-19.</p>
<p>(D)</p>		<p>Identifikasjonsmerke til høyre på chassiset.</p> <p>Du finner mer informasjon nedenfor.</p>





<p>(E)</p>		<p>Identifikasjon av posisjonen til koblingsspaken for kjøring og skyvedrift (bare høyre side er synlig på bildet).</p> <p>Du finner mer informasjon nedenfor.</p>
<p>(F)</p>		<p>Advarsel vedrørende bruk av seteløfteren.</p> <p>Du finner mer informasjon nedenfor.</p>
<p>(G)</p>		<p>Etikett med diagram for kobling av batteri</p>
<p>(H)</p>		<p>Opplysning om at rygglenet ikke skal belastes med mer enn 6 kg.</p>



①		Identifikasjon av klempunkter som kan oppstå på den elektriske rullestolen.
①		Identifikasjon av PÅ/AV-posisjonen til sikringsbryteren (på venstre side av det elektriske kjøretøyet).  Du finner mer informasjon nedenfor.

### Forklaring av symbolene på merkene

	Produsent
	Produksjonsdato
	CE merking
	Medisinsk utstyr
	Serienummer
	Batteritype
	Fabrikkinstilling

	Maksimal fart
	Vurdert helning
	Egenvekt
	Maksimal brukervekt
	Les bruksanvisningen
	QR kode som viser lenke til brukermanualen
	WEEE-samsvar
	Ikke len deg utover når seteløfteren er hevet!
	Ikke kjør opp eller ned skråninger når seteløfteren er hevet!
	Ikke la noen kroppsdeler komme under et hevet sete!
	Kjør aldri med to personer!

	Kjør aldri over ujevne underlag når seteløfteren er hevet!
	<p>Dette symbolet angir koblingsspakens kjørestilling. I denne stillingen aktiveres motoren, og motorbremsene virker. Du kan kjøre det elektriske kjøretøyet.</p> <ul style="list-style-type: none"> <li>Husk at begge motorene alltid må være aktivert når du skal kjøre.</li> </ul>
	<p>Dette symbolet angir koblingsspakens skyvestilling. I denne posisjonen deaktiveres motoren, og motorbremsene virker ikke. Det elektriske kjøretøyet kan skyves av en ledsager, og hjulene ruller fritt.</p> <ul style="list-style-type: none"> <li>Husk at manøverboksen må være slått av.</li> <li>Vær i tillegg oppmerksom på opplysningene i delen 5.9 Skyve det elektriske kjøretøyet i frihjulsmodus, side 36.</li> </ul>
	Dette symbolet angir AV-posisjonen for sikringsbryteren. I denne posisjonen er batterikilden isolert, og det elektriske kjøretøyet kan ikke brukes eller lades.
	Dette symbolet angir PÅ-posisjonen for sikringsbryteren. I denne posisjonen er batterikilden tilkoblet, og det elektriske kjøretøyet kan brukes eller lades.

	Dette symbolet angir sikringen.
	Les bruksanvisningen. Dette symbolet vises på flere forskjellige merker og plasseringer.

### 3.6 Rullestolens hoveddeler

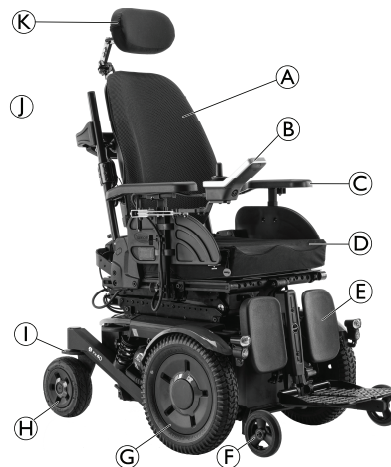

Fig. 3-2

- A Ryggpute
- B Manøverboks
- C Armlene
- D Setepute
- E Benstøtte



- ⓕ Tippsikring
- ⓐ Styrehjul
- ⓗ Drivhjul
- ⓐ Gaffel
- ⓐ Kjørehåndtak (ikke vist)
- ⓐ Hodestøtte

### 3.7 Brukerinnstillinger

Det elektriske kjøretøyet kan utstyres med én av flere tilgjengelige brukerinstillinger. Hvis du vil ha informasjon om de ulike funksjonene og om hvordan du bruker de ulike brukerinstillingene, se den korresponderende bruksanvisningen (vedlagt).

### 3.8 Elektrisk setesystem

Det elektrisk drevne setesystemet betjenes ved hjelp av manøverboksen. Ytterligere informasjon finner du i håndboken for manøverboksen.

Det elektriske setesystemet kan ha følgende funksjoner, avhengig av hvilke moduler som er installert:

- Vipp
- Ryggvinkling
- Vipp med hevbart sete
- Vipp og ryggvinkling med hevbart sete
- Elektrisk drevet midtmontert benstøtte
- Elektrisk drevne, hevbare doble benstøtter



Informasjon om bruk av løfteren ved temperaturer under 0 °C

- Invacares elektriske kjøretøy er utstyrt med sikkerhetsmekanismer som hindrer overbelastning av de elektroniske komponentene. Ved driftstemperaturer under frysepunktet kan dette gi seg utslag i at løftmotoren slår seg av etter ca. 1 sekunds driftstid.
- Løfteren kan heves og senkes gradvis ved gjentatt bruk av styrespaken. Ofte vil dette skape nok varme til at løftmotoren kan fungere som normalt.



## Hastighetsbegrensning

Fartsgrensen reagerer på forskjellige måter, avhengig av konfigurasjonen til det elektriske kjøretøyet.

- Det ene alternativet er at løfteren er utstyrt med følere som reduserer det elektriske kjøretøyet hastighet med én gang løfteren heves over et visst punkt.
- Det andre alternativet er som følger: Hvis hastighetsbegrensningen aktiveres, angis det automatisk redusert hastighet (tvungen funksjon). Ytterligere informasjon finner du i håndboken for manøverboksen.
- Hastighetsreduksjonen finner sted for å sikre det elektriske kjøretøyet balansepunkt samt forhindre personskaderisiko og skade på det elektriske kjøretøyet.
- Hvis du vil øke til normal hastighet igjen, senker du løfteren inntil den tvungne funksjonen eller funksjonen for hastighetsreduksjon slår seg av.
- Hvis det elektriske kjøretøyet er utstyrt med hakestyring, vil det reagere på den tvungne funksjonen på en annen måte. Du finner flere opplysninger i bruksanvisningen for hakestyringen.



## **FORSIKTIG!**

**Tippefare hvis hastighetsbegrensningsfølerne svikter når løfteren heves.**

- Hvis du opplever at hastighetsbegrensningsfunksjonen ikke virker når løfteren er hevet, skal du ikke kjøre med løfteren hevet, men umiddelbart ta kontakt med en godkjent Invacare-leverandør.

## 4 Tilbehør

### 4.1 Sittestillingsbelter

Et sittestillingsbelte er ekstra utstyr som enten kan festes til det elektriske kjøretøyet på fabrikken eller ettermonteres av en tekniker. Dersom det elektriske kjøretøyet er utstyrt med et sittestillingsbelte, vil leverandøren informere om tilpassing og bruk.

Sittestillingsbeltet skal brukes til å hjelpe brukeren av det elektriske kjøretøyet til å opprettholde en optimal sittstilling. Når beltet brukes på riktig måte, hjelper det brukeren til å sitte trygt, komfortabelt og godt plassert i det elektriske kjøretøyet. Dette er spesielt nyttig for brukere som ikke har så god balanse når de sitter.



Vi anbefaler at sittestillingsbeltet benyttes når det elektriske kjøretøyet er i bruk.

#### 4.1.1 Typer sittestillingsbelter

Det elektriske kjøretøyet kan leveres med sittestillingsbeltene som er angitt nedenfor, fra fabrikken. Hvis det elektriske kjøretøyet ditt er utstyrt med et annet belte enn de som er oppført nedenfor, må du kontrollere at du har mottatt dokumentasjon fra produsenten med informasjon om rett montering og bruk.

##### Belte med metallspenne, justerbart på begge sider



Beltet kan justeres på begge sider. Dette betyr at beltelåsen kan plasseres på midten.

##### Belte med plastspenne, justerbar på begge sider



Beltet kan justeres på begge sider. Dette betyr at beltelåsen kan plasseres på midten.

## Sikringssele med metallspenne, justerbar på begge sider

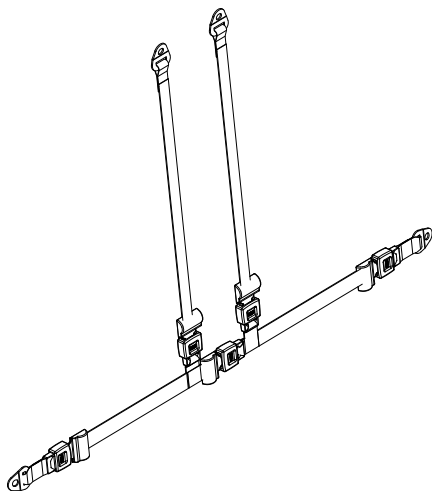

Sikringssele kan justeres på begge sider. Dette sikrer at spennen alltid er plassert på midten.

### 4.1.2 Korrekt justering av sittestillingsbeltet

 Beltet bør være så stramt at du sitter komfortabelt og kroppen er i riktig sittestilling.

1. Kontroller at du har riktig sittestilling, det vil si at du sitter helt bak i setet og at hofteskålene er i oppreist stilling og så symmetriske som mulig – ikke framover, til siden eller på kanten av setet.
2. Plasser sittestillingsbeltet slik at du lett kan føle hoftebena over beltet.

3. Juster beltelengden ved hjelp av ett av hjelpemidlene som er omtalt ovenfor. Beltet skal justeres slik at du får plass til en flat hånd mellom beltet og kroppen.
4. Beltelåsen skal plasseres mest mulig midt på. Pass på å justere på begge sider for å få dette til.
5. Kontroller beltet hver uke for å påse at det fremdeles er i god stand, at det ikke er skadet eller slitt, og at det er forsvarlig festet til det elektriske kjøretøyet. Hvis beltet bare er festet med en boltforbindelse, må du kontrollere at boltforbindelsen ikke har løsnet. Du finner mer informasjon om vedlikehold av belter i servicehåndboken, som kan fås fra Invacare.

## 4.2 Bruke krykkeholderen

Hvis det elektriske kjøretøyet er utstyrt med en krykkeholder, kan denne benyttes til trygg transport av spaserstokk eller krykker med armstøtte. Krykkeholderen består av en plastbeholder (nederst) og et borrelåsfeste (øverst).



### **FORSIKTIG!** **Skaderisiko**

En spaserstokk eller krykker som ikke er ordentlig festet under transport (f.eks. ligger løst i fanget), kan utgjøre en skaderisiko for brukeren eller andre personer i nærheten.

– Spaserstokker og krykker må alltid være ordentlig festet i en krykkeholder under transport.

1. Åpne borrelåsen.
2. Sett den nederste delen av spaserstokken eller krykkene ned i den nederste beholderen.
3. Øvre del av spaserstokken eller krykkene kan festes med borrelåsen.

## 5 Bruk

### 5.1 Kjøring



Den maksimale lasten, som nevnes i de tekniske dataene, sier kun noe om at systemet totalt er egnet for denne massen. Dette betyr likevel ikke at man ubegrenset kan sette en person med denne kroppsvekten i rullestolen. Her må man ta hensyn til kroppsproporsjonene som f. eks. størrelse, vektfordeling, mageomfang, ben- eller leggomfang og sittedybde. Disse faktorene påvirker i sterk grad kjøreegenskapene som stabilitet og traksjon. De tillatte akselastene må overholdes (se *10 Tekniske Data, side 60*). Eventuelt må det foretas tilpasninger på setesystemet.

### 5.2 Før du kjører for første gang

Før du kjører for første gang, bør du gjøre deg kjent med betjeningen av det elektriske kjøretøyet. Ta deg tid til å prøve alle funksjonene og kjøremodusene.



Hvis det er installert, må du justere og bruke sittestillingsbeltet hver gang du bruker det elektriske kjøretøyet.

#### Behagelig sittestilling = sikker kjøring

Før hver tur må du forvise deg om at:

- du har alle betjeningsorganene innen rekkevidde.
- batteriet er tilstrekkelig ladet for strekningen du har tenkt å kjøre.

- sittestillingsbeltet (hvis installert) er i perfekt stand.
- bakspeilet (hvis installert) er justert slik at du kan se bak deg hele tiden uten å bøye deg forover eller skifte sittestilling.

### 5.3 Parkering og stans

Når du parkerer det elektriske kjøretøyet eller hvis det elektriske kjøretøyet står stille i en lengre periode:

1. Slå av strømsystemet til det elektriske kjøretøyet (AV/PÅ-knappen).

#### 5.3.1 Rengjøre batteriterminaler



##### ADVARSEL!

- De fleste batteriene selges ikke med instruksjoner. Det er imidlertid ofte angitt advarsler på celledekslene. Les dem nøye.
- IKKE la væsken i batteriet komme i kontakt med hud, klær eller andre eiendeler. Det er en form for syre og kan føre til skade eller forbrenninger. Hvis væsken berører huden, må du vaske området UMIDDELBART og grundig med kaldt vann. I alvorlige tilfeller eller hvis det har kommet i kontakt med øynene, må du søke legehjelp UMIDDELBART.

1. Kontroller batteriterminalene for korrosjon.
2. Kontroller at plastdekslene ligger på plass over batteriets cellehull.

3. Rengjør terminalene ved hjelp av et batterirengjøringsverktøy, vaierbørste eller middels grovt sandpapir.

 Når det er ferdig, bør områdene være skinnende og ikke matte.

4. Tørk forsiktig av alle metallpartikler.

## 5.4 Flytte seg inn og ut av det elektriske kjøretøyet

 – Armlenet kan fjernes eller svinges opp, slik at brukeren kan flytte seg inn og ut av det elektriske kjøretøyet fra siden.

### 5.4.1 Fjerning av standard armlenene for sideforflytning

 Dette kapittelet tar for seg standard armlene. For mer informasjon om andre armlener, kan du se bruksanvisningen til setesystemet.

Avhengig av hvilken versjon du har, er armlenet festet med ett av flere festealternativer:

- Klemmespak
- Håndskru
- Låsepinne
- Låseskrue

Grafikken nedenfor er et eksempel.

Avhengig av hvilken side du monterer manøverboksen på, vil det være nødvendig å koble fra kabelen til manøverboksen før du fjerner armlenet.

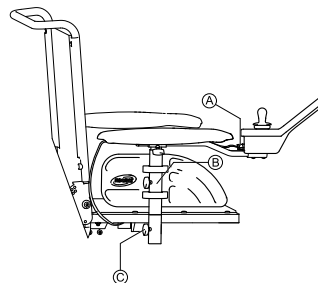

Fig. 5-1

1. Trekk ut støpselet **A** fra manøverboksen for å koble fra manøverboksen.
2. Fjern om nødvendig den eksterne kabelen til manøverboksen fra klips **B**.
3. Løsne festeskruen **C**.
4. Fjern armlenet fra holderen.

### 5.4.2 Informasjon om å flytte seg inn og ut

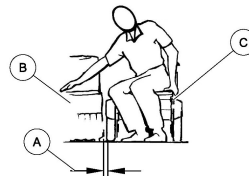

Fig. 5-2

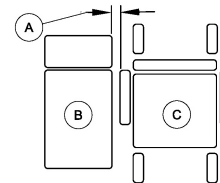



Fig. 5-3



### ADVARSEL!

#### Fare for alvorlig personskade eller skade på utstyr

- Feil forflytningsteknikk kan føre til alvorlig personskade eller skade på utstyr
- Før du forsøker forflytninger, må du kontakte helsepersonell for å fastslå riktige forflytningsteknikker for brukeren og rullestoltypen.
  - Følg anvisningene nedenfor.

 Hvis du ikke har tilstrekkelig muskelstyrke, bør du be andre personer om hjelp. Bruk eventuelt et sklibrett.

1. Reduser avstanden mellom forflytningsoverflaten **B** og setet på det elektriske kjøretøyet **C** til minsteavstanden **A** som er nødvendig for å utføre forflytningen. Dette må kanskje gjøres av en ledsager.
2. Juster styrehjulene slik at de står parallelt med drivhjulene, for å øke stabiliteten under forflytningen.
3. Slå alltid av det elektriske kjøretøyet.
4. Aktiver alltid begge motorlåsene/koblingene og frie hjulnav (hvis montert) for å hindre at hjulene beveger seg.
5. Løsne armlenet eller sving det opp, avhengig av armlenetyper på det elektriske kjøretøyet.
6. Ak deg nå inn i eller ut av det elektriske kjøretøyet.

### 5.4.3 Dreie kjernemidtlinjeholderen til siden

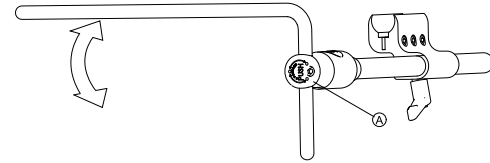

1. Trykk på knapp **A** og dreie opp eller ned langs kjernestøtten.

### 5.4.4 Dreie den svingbare skjermholderen til siden



Den svingbare skjermholderen låses bare på plass når den svinges til standardposisjonen.

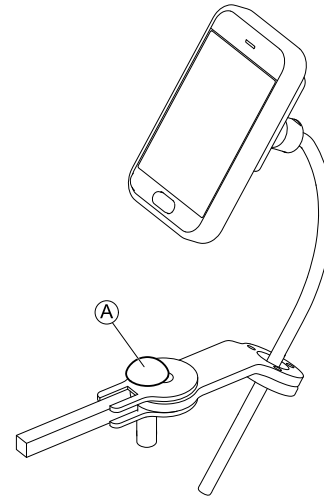

1. Trykk på knotten **A** og dreie skjermholderen til siden.



## 5.4.5 Svinge Chin Control-enheten til siden

1.

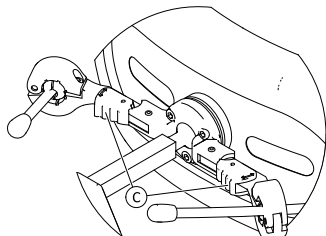

Press låsen © (bak hodestøtten) og drei styrespaken eller eggbryteren innover eller utover til den klikker på plass.

## 5.5 Kjøre over hindringer

### 5.5.1 Maksimal høyde for hindringer

Du finner informasjon om maksimal høyde for hindringer i kapittelet *10 Tekniske Data, side 60*.

## 5.5.2 Sikkerhetsinformasjon når du kjører opp på hindringer



### FORSIKTIG!

#### Tippfare

- Hindringer må alltid forseres med en 90-graders vinkel rett på hindringen, aldri på skrå.
- Vær forsiktig ved forsering av hindringer som etterfølges av en skråning. Hvis du er usikker på om skråningen er for bratt, må du bevege deg bort fra hindringen og om mulig finne en annen vei.
- Forser aldri hindringer på ujevnt og/eller løst underlag.
- Kjør aldri med for lavt dekktrykk.
- Sett rygglenet i oppreist stilling før hindringer skal forseres.



### FORSIKTIG!

#### Risiko for å falle ut av det elektriske kjøretøyet, og for at det kan oppstå skade på det elektriske kjøretøyet, som for eksempel ødelagte styrehjul

- Du må aldri forsøke å forser hindringer som er høyere enn maksimal klatrehøyde.
- La aldri fotstøtten/benstøtten berøre underlaget ved forsering av hindringer.
- Hvis du er usikker på om det vil være mulig å forser hindringen, må du bevege deg bort fra hindringen og om mulig finne en annen vei.

### 5.5.3 Forsere hindringer på riktig måte



De følgende anvisningene for forsering av hindringer gjelder også for ledsagere dersom det elektriske kjøretøyet er utstyrt med ledsagerkontroll.

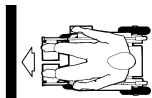

Fig. 5-4 Riktig

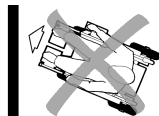

Fig. 5-5 Feil

#### Kjøre opp på hindringen

1. Kjør sakte mot hindringen eller kanten, rett på og med rett vinkel.
2. Stopp i en av følgende posisjoner, avhengig av hvilket styresystem som benyttes:
  - a. Hvis det elektriske kjøretøyet er sentralstyrt: 5–10 cm før hindringen.
  - b. For alle andre styresystemer: ca. 30–50 cm foran hindringen.
3. Kontroller stillingen til svinghjulene. De må være i kjøreretningen og vinkelrett på hindringen.
4. Kjør sakte og med jevn hastighet til drivhjulene også har passert hindringen.

### 5.6 Kjøre opp og ned skråninger

Informasjon om maksimal helningsgrad finner du i *10 Tekniske Data, side 60*.



#### FORSIKTIG!

##### Tippfare

- Kjør i maksimalt 2/3 av topphastigheten i nedoverbakke. Unngå brå retningsendringer og bråbremsing når du kjører i skråninger.
- Sett alltid rygglenet eller setevinkelen (dersom justerbar setevinkel er tilgjengelig) tilbake i opprett stilling før du kjører opp skråninger. Vi anbefaler at du vinkler rygglenet eller setet noe bakover før du kjører ned skråninger.
- Senk alltid seteløfteren (dersom montert) ned til laveste posisjon før du kjører opp eller ned skråninger.
- Prøv aldri å kjøre opp eller ned en skråning når underlaget er glatt, eller når det fare for å skli (for eksempel ved vått fortau, is osv.).
- Unngå å gå av det elektriske kjøretøyet når det står på skrånende underlag.
- Følg alltid retningen til veien eller stien du kjører på, unngå å kjøre sikksakk.
- Snu aldri kjøretøyet på skrånende underlag.





#### FORSIKTIG!

##### Bremseavstanden vil være mye lengre i nedoverbakke enn på flat mark.

- Kjør aldri ned en skråning som overstiger angitt maksimal helningsgrad (se *10 Tekniske Data, side 60*).

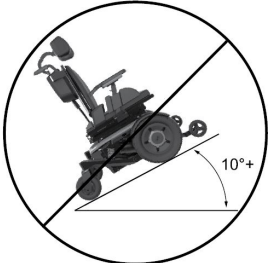
### 5.6.1 Forsere skråninger

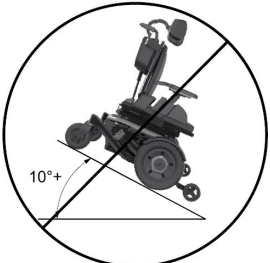
Akseptable hellingsvinkler: 0° til 9°	Unngå skråninger på 10° og mer
 <p data-bbox="204 476 284 498">Fig. 5-6</p>	 <p data-bbox="544 490 624 512">Fig. 5-7</p>
 <p data-bbox="204 832 284 854">Fig. 5-8</p>	 <p data-bbox="544 815 624 837">Fig. 5-9</p>

### 5.7 Strekking, lening og bøying

Mange aktiviteter krever at brukeren strekker, lener og bøyer seg ut av det elektriske kjøretøyet. Disse bevegelsene kan føre til en endring i den vanlige balansen, tyngdepunktet og vektfordelingen til det elektriske kjøretøyet. For å

kartlegge sikkerhetsgrensene som er spesifikke for deg, bør du øve på å strekke, lene og bøye deg på ulike måter med kvalifisert helsepersonell til stede, før du begynner å bruke det elektriske kjøretøyet aktivt.

#### Forover



Fig. 5-10



Fig. 5-11

1. Juster styrehjulene slik at de står parallelt med drivhjulene.
2. Aktiver motorlåsene.
3. Slå av det elektriske kjøretøyet.
4. Du må ikke strekke, lene eller bøye deg lenger enn så langt armen din rekker uten at du endrer sitteposisjon.

#### Bakover



Fig. 5-12

1. Plasser det elektriske kjøretøyet så nært den aktuelle gjenstanden som mulig.
2. Juster styrehjulene slik at de står parallelt med drivhjulene.
3. Aktiver motorlåsene.
4. Slå av det elektriske kjøretøyet.
5. Du må ikke strekke deg lenger bakover enn så langt armen din rekker uten at du endrer sitteposisjon.

## 5.8 Bruk på offentlig vei

Hvis du vil bruke det elektriske kjøretøyet på offentlig vei, og lys er påkrevd ifølge landets lover, må det elektriske kjøretøyet utstyres med et egnet lyssystem. Det kan være nødvendig med ytterligere endringer, avhengig av landet.

Kontakt Invacare-leverandøren hvis du har spørsmål.

## 5.9 Skyve det elektriske kjøretøyet i frihjulsmodus

Motorene i det elektriske kjøretøyet er utstyrt med automatiske bremses som hindrer at kjøretøyet begynner å rulle på egen hånd når manøverboksen er slått av. Magnetbremsene må kobles ut når det elektriske kjøretøyet skyves manuelt i frihjulsmodus.

-  Det kan kreve uventet mye fysisk kraft å skyve det elektriske kjøretøyet for hånd (mer enn 100 N). Kraften som kreves, er imidlertid i overensstemmelse med kravene i ISO 7176-14.



Frihjulsmodus er beregnet på tilfeller hvor det elektriske kjøretøyet skal manøvreres over korte avstander. Kjørehåndtakene eller kjørebøylene støtter denne funksjonen, men vær oppmerksom på at det kan være hindringer mellom ledsagerens føtter og den bakre delen av det elektriske kjøretøyet.

### 5.9.1 Koble ut motorer



#### **FORSIKTIG!**

**Fare for at det elektriske kjøretøyet kan løpe løpsk**

– Når motorene kobles ut (når scooteren dyttes under frihjulskjøring), deaktiveres de elektromagnetiske motorbremsene. Når det elektriske kjøretøyet skal parkeres, må spakene for inn- og utkobling av motorene låses sikkert i kjørestillingen (de elektromagnetiske motorbremsene aktiveres).



Motorene kan bare kobles ut av en ledsager, ikke av brukeren.

Dette sikrer at motorene bare kan kobles ut når det er en ledsager til stede som kan sikre det elektriske kjøretøyet og hindre at det ruller utilsiktet.

Spaken for utkobling av motorene er plassert bak motorene.

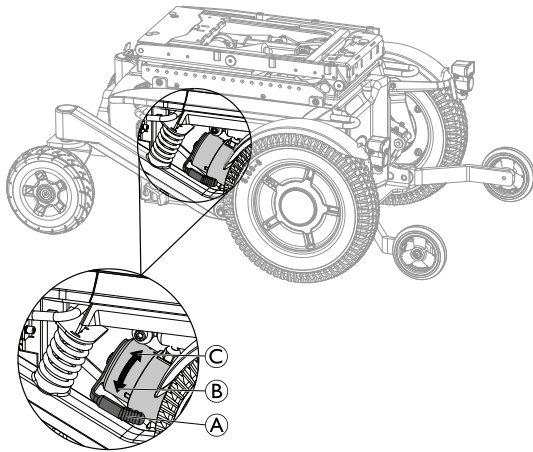

Fig. 5-13

### Koble ut motorene

1. Slå av manøverboksen.
2. Skyv koblingsspaken ① opp ②.  
Motorene blir nå deaktivert.

### Koble inn igjen motorene

1. Skyv koblingsspaken ① ned ③.  
Motorene blir nå aktivert på nytt.

## 6 Styrsystem

### 6.1 Beskyttelsesfunksjon for styringssystem

Rullestolens styringssystem er utstyrt med overbelastningsbeskyttelse.

Hvis kjøringen foregår ved svært høy belastning over lengre tid (for eksempel ved kjøring opp en bratt bakke) – særlig når lufttemperaturen er høy – kan styringssystemet bli overopphetet. Dette fører til at rullestolens ytelse svekkes gradvis helt til den stopper. Statusvisningen viser tilhørende feilkode (se bruksanvisningen for manøverboksen). Ved å slå manøverboksen av og deretter på igjen kan du fjerne feilkoden og aktivere styringssystemet på nytt. Det kan imidlertid ta opptil fem minutter før styringssystemet har kjølt seg ned nok til at kjøringen kan fortsette ved normal ytelse.

Når kjøringen stopper på grunn av en hindring som ikke kan forseres – for eksempel en altfor høy kant eller lignende – og føreren av kjøretøyet forsøker å kjøre mot denne hindringen i mer enn 20 sekunder, slås styringssystemet automatisk av for å forhindre skade på motorene. Statusvisningen viser tilhørende feilkode (se bruksanvisningen for manøverboksen). Ved å slå manøverboksen av og deretter på igjen kan du fjerne feilkoden og aktivere styringssystemet på nytt.

#### 6.1.1 Bruk av automatsikring



Automatsikringen må ikke brukes som PÅ/AV-knapp.

Når automatsikringen brukes kan LiNX-systemet miste informasjon slik som for eksempel riktigt tidspunkt på manøverboksen.



Det er ikke nødvendig å bruke automatsikringen når du transporterer det elektriske kjøretøyet i et kjøretøy.



Det elektriske kjøretøyet kan ikke lades dersom automatsikringen er slått av.



En defekt automatsikring kan bare skiftes ut etter at hele styringssystemet har blitt kontrollert. En spesialisert Invacare-leverandør må utføre dette arbeidet. Hvis du vil ha mer informasjon om typen automatsikring, se *10 Tekniske Data, side 60*.

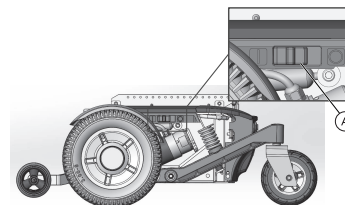

FREMRE DEL av rullestolen

BAKRE DEL av rullestolen

Automatsikringen **A** er plassert på venstre side av batteriboksen.

Automatsikringen er en ekstra sikkerhetsfunksjon i beskyttelsesfunksjonen for styringssystemet. Når systemet overbelastes, slås automatsikringen av automatisk. I en farlig situasjon eller når det elektriske kjøretøyet begynner å oppføre seg uberegnelig, kan automatsikringen brukes for å isolere batterikilden raskt.

Den kan også brukes til å slå av strømtilførselen til det elektriske kjøretøyet manuelt, når det elektriske kjøretøyet transporteres uten overvåking, for eksempel når det sendes med fly. Se 7.4 *Transportere det elektriske kjøretøyet uten passasjer, side 49.*

1. Du kan slå av strømforsyningen manuelt ved å skyve automatsikringsbryteren mot den BAKRE DELEN av rullestolen.
2. Hvis automatsikringen slås av automatisk eller manuelt, kan du skyve automatsikringsbryteren mot den FREMRE DELEN av rullestolen for å slå på strømforsyningen igjen.

## 6.2 Batterier

Strømforsyningen til kjøretøyet kommer fra to 12 V batterier. Batteriene er vedlikeholdsfrie og må kun lades opp med jevne mellomrom.

Nedenfor finner du informasjon om hvordan du lader, håndterer, transporterer, oppbevarer, vedlikeholder og bruker batteriene.

### 6.2.1 Generell informasjon om lading

Nye batterier bør alltid lades helt opp en gang før første gangs bruk. Nye batterier vil være på sin fulle kapasitet etter å ha kjørt gjennom ca. 10–20 ladesykluser (innkjøringsperiode). Denne innkjøringsperioden er nødvendig for å aktivere batteriet fullt ut, og sørge for maksimal ytelse og levetid. I innledningsfasen kan derfor det elektriske kjøretøyets rekkevidde og kjøretid øke jo mer det blir brukt.

Blybatterier av gelé- og AGM-typen har ingen minneeffekt slik nikkel-kadmium-batteriene har.

### 6.2.2 Generelle instruksjoner om lading

Følg instruksjonene nedenfor for å sørge for sikker bruk og lang levetid for batteriene:

- Lad batteriene i 18 timer før første gangs bruk.
- Vi anbefaler at batteriene lades daglig etter bruk, selv om de bare er delvis utladet, og at de også lades over natten hver natt. Avhengig av utladningen kan det ta opptil 12 timer før batteriene er fulladet igjen.
- Når de røde lysdiodene på batteriindikatoren begynner å lyse, må batteriene lades i minst 16 timer, selv om meldingen om lading fullført vises før dette!
- Forsøk å få ladet batteriene i 24 timer én gang i uken, for å være sikker på at begge batteriene er fullt oppladet.
- Hold ikke batteriene på et lavt strømnivå lenge, men lad dem fullt opp regelmessig.
- Ikke lad batteriene ved ekstreme temperaturer. Vi anbefaler ikke lading av batteriene ved høye temperaturer over 30 °C eller ved lave temperaturer under 10 °C.
- Bruk bare ladeenheter i klasse 2. Denne klassen med ladere kan forlates uten tilsyn under lading. Alle ladeenheter som leveres av Invacare, overholder disse kravene.
- Det er ikke mulig å overlade batteriene når du bruker laderen som følger med det elektriske kjøretøyet, eller en lader som er godkjent av Invacare.
- Beskytt laderen mot varmekilder som varmeovner og direkte sollys. Hvis batteriladeren blir overopphetet, vil ladestrømmen reduseres og ladeprosessen forsinkes.

### 6.2.3 Lade batteriene

Se bruksanvisningene for manøverboksen og batteriladeren for plasseringen av ladekontakt og ytterligere informasjon om lading av batteriene.



#### **ADVARSEL!**

**Bruk av feil batterilader kan medføre eksplosjonsfare og skade på batteriene**

- Bruk bare batteriladeren som leveres med det elektriske kjøretøyet, eller en lader som er godkjent av Invacare.



#### **ADVARSEL!**

**Hvis batteriladeren blir våt, kan det oppstå fare for elektrisk støt og skade på batteriladeren**

- Beskytt batteriladeren mot vann.
- Utfør alltid lading i tørre omgivelser.



#### **ADVARSEL!**

**Fare for kortslutning og elektrisk støt hvis batteriladeren blir skadet**

- Ikke bruk batteriladeren hvis den har falt i bakken eller er skadet.



#### **ADVARSEL!**

**Fare for elektrisk støt og skade på batteriene**

- Forsøk ALDRI å lade batteriene ved å feste kablene direkte til batteripolene.



#### **ADVARSEL!**

**Fare for brann og elektrisk støt ved bruk av skadet skjøteledning**

- Bare bruk skjøteledning hvis det er helt nødvendig. Hvis du må bruke en skjøteledning, må du sørge for at den er i god stand.



#### **ADVARSEL!**

**Skaderisiko hvis det elektriske kjøretøyet brukes under lading**

- IKKE forsøk å lade batteriene samtidig som du bruker det elektriske kjøretøyet.
- IKKE sitt i det elektriske kjøretøyet mens batteriene lades.

1. Slå av det elektriske kjøretøyet.
2. Koble batteriladeren til ladekontakten.
3. Koble batteriladeren til strømforsyningen.

### 6.2.4 Koble fra det elektriske kjøretøyet etter lading

1. Når oppladingen er fullført, må du først koble batteriladeren fra strømforsyningen, og deretter koble pluggen fra manøverboksen.

### 6.2.5 Oppbevaring og vedlikehold

Følg instruksjonene nedenfor for å sørge for sikker bruk og lang levetid for batteriene:

- Batteriene skal alltid være fulladet når de settes bort for oppbevaring.
- Ikke oppbevar batteriene med lite strøm på over lengre tid. Lad opp et utladet batteri snarest mulig.



- Hvis rullestolen ikke blir brukt over en lengre periode (det vil si mer enn to uker), må batteriene lades minst én gang i måneden for å opprettholde full opplading, og de må alltid lades før rullestolen tas i bruk igjen.
- Unngå ekstremt høye eller lave temperaturer ved oppbevaring. Vi anbefaler at batteriene oppbevares ved en temperatur på rundt 15 °C.
- Gel- og AGM-batterier er vedlikeholdsfrie. Eventuelle problemer knyttet til ytelse skal håndteres av en kvalifisert rullestoltekniker.

### 6.2.6 Bruksanvisning for batteriene



#### **FORSIKTIG!**

#### **Fare for å skade batteriene.**

- Unngå svært dype utladninger, og tøm aldri batteriene helt.

- Følg med på batteriladeindikatoren! Lad batteriene når batteriladeindikatoren viser lavt ladenivå. Batterienes utladingstempo er avhengig av mange omstendigheter, for eksempel omgivelsestemperaturen, forholdene på veioverflaten, dekktrykk, sjåførens vekt, kjørestil og bruk av lys, hvis montert.
- Forsøk alltid å lade batteriene før de røde lysdiode begynner å lyse. De tre siste lysdiode (to røde og én oransje) indikerer at gjenværende kapasitet er omtrent 15 %.
- Hvis det elektriske kjøretøyet kjøres mens de røde lysdiode blinker, utsettes batteriet for ekstrem påkjenning. Dette bør derfor unngås under normale omstendigheter.

- Når bare én rød lysdiode blinker, aktiveres batterisikringsfunksjonen. Dette fører til en drastisk reduksjon av hastighet og akselerasjon. Du vil kunne flytte det elektriske kjøretøyet langsomt ut av en farlig situasjon før elektronikken slutter å fungere. Dette medfører en dyp utlading som bør unngås.
- Vær oppmerksom på at den nominelle batterikapasiteten gradvis reduseres ved temperaturer under 20 °C. Eksempelvis reduseres kapasiteten ved -10 °C til omtrent 50 % av den nominelle batterikapasiteten.
- For å unngå å skade batteriene bør de aldri lades helt ut. Ikke kjør med fullstendig utladde batterier hvis det ikke er helt nødvendig. Dette fører til unødvendig slitasje på batteriene og forkorter batterienes forventede levetid.
- Jo tidligere du lader batteriene på nytt, jo lengre levetid får de.
- Dybden på utladingen påvirker levetiden. Jo hardere batteriet må jobbe, jo kortere blir den forventede levetiden.

Eksempler:

- Én dyp utlading belaster like mye som seks normale sykluser (grønne/oransje lysdioder i displayet er av).
- Batteriets levetid er omtrent 500 sykluser ved 80 % utlading (første syv lysdioder av), eller omtrent 5000 sykluser ved 10 % utlading (én lysdiode av).



Antall LED-lamper kan variere etter type fjernkontroll.

- Under normal drift bør batteriet utlades én gang i måneden til alle grønne og oransje lysdioder er av. Dette bør gjøres i løpet av én dag. Deretter må batteriet lades i 16 timer som en overhaling.

## 6.2.7 Transportere batterier

Batteriene som følger med det elektriske kjøretøyet, er ikke farlig gods. Denne klassifiseringen er basert på den tyske GGVS-forskriftene for veitransport av farlig gods og IATA/DGR-forskriftene for jernbanetransport/lufttransport av farlig gods. Batteriene kan transporteres uten begrensninger på vei, med tog eller med fly. Enkelte transportselskaper kan imidlertid operere med retningslinjer som begrenser eller forbyr bestemte transportprosedyrer. Ta kontakt med transportselskapet for mer informasjon.

## 6.2.8 Generelle instruksjoner om håndtering av batteriene

- Ikke bland batterier fra ulike produsenter eller med ulike tekniske spesifikasjoner, og unngå å bruke batterier som ikke har lik datomerking.
- Ikke bland gelé- og AGM-batterier.
- Når kjøretiden er betraktelig kortere enn vanlig, er batteriene modne for utskifting. Kontakt leverandøren eller en servicetekniker for mer informasjon.
- Batteriene skal alltid installeres av en kvalifisert tekniker innenfor elektriske kjøretøy, eller en person med tilstrekkelig kunnskap. Vedkommende har den nødvendige opplæringen og verktøyene som trengs for å gjøre jobben på en sikker og korrekt måte.

## 6.2.9 Korrekt håndtering av skadede batterier



### **FORSIKTIG!**

**Syrelekkasje kan forårsake korrosjon og forbrenning dersom batteriene blir skadet**

– Klær som blir tilsølt med syre, skal tas av umiddelbart.

### **Etter kontakt med huden:**

– Vask umiddelbart det berørte området med rikelige mengder vann.

### **Etter kontakt med øynene:**

– Skyll umiddelbart øynene under rennende vann i flere minutter. Rådfør deg med lege.

- Bruk alltid vernebriller og egnede verneklær når du håndterer skadede batterier.
- Legg skadede batterier i en syrefast beholder umiddelbart etter at de er fjernet.
- Skadede batterier skal kun transporteres syrefaste beholdere.
- Alle gjenstander som har vært i kontakt med syre, skal vaskes med store mengder vann.

## **Korrekt deponering av gamle eller skadede batterier**

Gamle eller skadede batterier kan leveres tilbake til leverandøren eller direkte til Invacare.

## 7 Transport

### 7.1 Generell transportinformasjon



#### ADVARSEL!

Hvis et elektrisk kjøretøy festes med et 4-punkts festesystem som er tilgjengelig fra en tredjepartsleverandør, og tomvekten til det elektriske kjøretøyet overstiger maksimumsvekten som festesystemet er sertifisert for, kan det oppstå død eller alvorlig personskade hos brukeren av det elektriske kjøretøyet og personer i nærheten.

- Pass på at vekten til det elektriske kjøretøyet ikke overstiger vekten som festesystemet er sertifisert for. Se dokumentasjonen fra produsenten av festesystemet.
- Hvis du er usikker på hvor mye det elektriske kjøretøyet veier, må du få det veid med kalibrerte vekter.



#### FORSIKTIG!

Risiko for personskader eller materielle skader hvis et elektrisk kjøretøy som er utstyrt med et brett, transporteres i et kjøretøy

- Hvis et brett er påmontert, må det alltid fjernes før det elektriske kjøretøyet transporteres.



Fig. 7-1

## 7.2 Overflytte et elektrisk kjøretøy til et kjøretøy



### ADVARSEL!

**Det elektriske kjøretøyet utsettes for tippfare hvis det overflyttes til et kjøretøy mens brukeren fremdeles sitter i det elektriske kjøretøyet**

- Når det er mulig, bør det elektriske kjøretøyet overflyttes uten at brukeren sitter i det.
- Hvis det elektriske kjøretøyet og brukeren må overflyttes til kjøretøyet ved hjelp av en rampe, påse at rampens skråning ikke overstiger angitt maksimal helningsgrad.
- Hvis det elektriske kjøretøyet må flyttes over til kjøretøyet ved hjelp av en rampe som overstiger angitt maksimal helningsgrad, må det benyttes en vinsj. En ledsager kan da på en sikker måte overvåke og hjelpe til under overflytting.
- En plattformheis kan også benyttes.
- Kontroller at den samlede vekten av det elektriske kjøretøyet og brukeren ikke overstiger maksimalt tillatt totalvekt for rampen eller plattformheisen.
- Det elektriske kjøretøyet skal alltid overflyttes til et kjøretøy med rygglenet i opprett stilling, senket seteløfter og setevinkelen i opprett stilling (se 5.6 *Kjøre opp og ned skråninger*, side 34).



### ADVARSEL!

**Risiko for skade på personer, elektrisk kjøretøy og kjøretøy**

- Tippfare eller fare for at det elektriske kjøretøyet kan bevege eller seg ukontrollert hvis det overflyttes til kjøretøyet ved hjelp av en rampe hvor skråningen overstiger angitt maksimal helningsgrad.
- Brukeren skal ikke sitte i det elektriske kjøretøyet når det overflyttes til kjøretøyet.
  - En ledsager må hjelpe til under overflytting.
  - Påse at alle ledsagere full ut forstår håndboken for rampen og vinsjen.
  - Kontroller at vinsjen er egnet for bruk med det elektriske kjøretøyet.
  - Bruk kun egnede festepunkter. Bruk ikke avtakbare eller bevegelige komponenter på det elektriske kjøretøyet som festepunkter.



### ADVARSEL!

**Risiko for skade på personer og elektrisk kjøretøy**

- Hvis det elektriske kjøretøyet må overflyttes til et kjøretøy med en plattformheis, og manøverboksen er slått på, kan det elektriske kjøretøyet opptre uberegnelig og falle av plattformheisen.
- Slå av produktet og koble enten koblingskabelen fra manøverboksen eller koble fra batteriene før du overflytter det elektriske kjøretøyet med en plattformheis.

1. Kjør eller skyv det elektriske kjøretøyet inn i transportkjøretøyet med en passende rampe.

### 7.3 Bruk av det elektriske kjøretøyet som et bilsete

Ikke alle elektriske kjøretøy har automatisk tillatelse til å brukes som bilsete. Følgende merking forklarer om det elektriske kjøretøyet kan brukes som et bilsete eller ikke.

Hvis det elektriske kjøretøyet IKKE kan brukes som bilsete, er dette merket med følgende:



ISO 7176-19

Hvis det elektriske kjøretøyet kan brukes som et bilsete, identifiseres festepunktene med følgende merking:



ISO 7176-19

For at et elektrisk kjøretøy skal kunne brukes som bilsete, må det ha festepunkter som kan brukes til å feste det i motorkjøretøyet. I enkelte land (f.eks. Storbritannia) kan dette tilbehøret følge med som standard ved bestilling og levering av det elektriske kjøretøyet. Alternativt kan tilbehøret bestilles som ekstrautstyr fra Invacare.

Et elektrisk kjøretøy som innfrir kravene i ISO 7176-19 og kan brukes som bilsete sammen med et forankringssystem som er kontrollert og godkjent i samsvar med ISO 10542. Transportkjøretøyet må være profesjonelt tilpasset for å forankre det elektriske kjøretøyet. Kontakt kjøretøysprodusenten for mer informasjon.

Et elektrisk kjøretøy som kan brukes som et bilsete har gjennomgått en kollisjonstest der det var forankret i transportkjøretøyetets kjøreretning. Andre oppsett ble

ikke testet. Krasjtestdukken ble festet ved å bruke sikkerhetsbelter for øvre del av kroppen og bekkenet. Begge sikkerhetsbeltetyper bør brukes for å redusere skaderisikoen for hodeskader og skader på øvre del av kroppen.



#### Invacare utfører tester med et 6-punkts festesystem fra BraunAbility® Safety Systems.

– Kontakt BraunAbility for mer informasjon om hvordan du får tak i et slikt system i ditt land og for din kjøretøytype. Du finner informasjon om tomvekten i *10 Tekniske Data, side 60*.

Det er svært viktig at det elektriske kjøretøyet kontrolleres av en autorisert leverandør før det brukes igjen etter at det har vært involvert i en ulykke. Endringer på det elektriske kjøretøyet skal ikke utføres uten tillatelse fra produsenten.



#### ADVARSEL! Skaderisiko

Sikkerhetsfesteordninger må kun brukes dersom rullestolbrukerens vekt er 22 kg eller mer.  
– Når brukervekten er mindre enn 22 kg, må rullestolen ikke brukes som sete i et kjøretøy.



**FORSIKTIG!**

**Bruk av et ryggene som ikke er egnet til passasjertransport, medfører fare for personskade**

- Vinkeljusterbare ryggene som justeres manuelt ved hjelp av selvåsende hurtigkoblinger, er IKKE godkjent for transport av passasjerer.



**FORSIKTIG!**

**Det vil være skaderisiko hvis rullestolen ikke er forsvarlig festet når den brukes som et bilsete.**

- Hvis det er mulig, skal brukeren alltid forlate rullestolen for å bruke et bilsete og sikkerhetsbeltene i bilen.
- Rullestolen skal alltid festes i transportkjøretøyets tiltenkte kjøreretning.
- Rullestolen må alltid festes i henhold til bruksanvisningen fra produsenten av rullestolen og forankringssystemet.
- Alltid fjern og sikre alle tilbehørsdeler som er festet på rullestolen, som hakestøtter og bord.
- Hvis rullestolen har et vinkeljusterbart ryggene, må dette plasseres i opprett stilling.
- Hvis det er montert hevede benstøtter, skal disse senkes fullstendig.
- Hvis seteløfter er montert, skal denne senkes helt.



**FORSIKTIG!**

**Det er skaderisiko forbundet med transport av en elektrisk rullestol, som ikke er utstyrt med lekkasjesikre batterier, i et kjøretøy**

- Bruk bare lekkasjesikre batterier.



**FORSIKTIG!**

**Hvis benstøttene er hevet mens rullestolen brukes som bilsete utgjør benstøttene en skaderisiko på rullestolen eller kjøretøyet.**

- Hvis det er montert høydejusterbare benstøtter, skal disse alltid senkes fullstendig.

### **7.3.1 Forankring av det elektriske kjøretøyer når det brukes som bilsete**

Det elektriske kjøretøyet er utstyrt med fire festepunkter. Bruk enten karabinkroker eller stropper til festing.

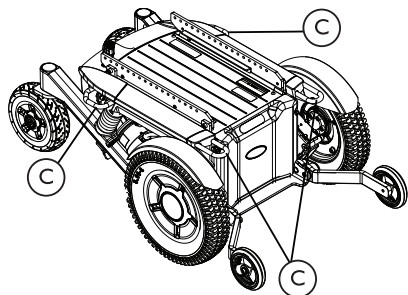

Fig. 7-2 Festepunkter på understellet – alle rullestoler

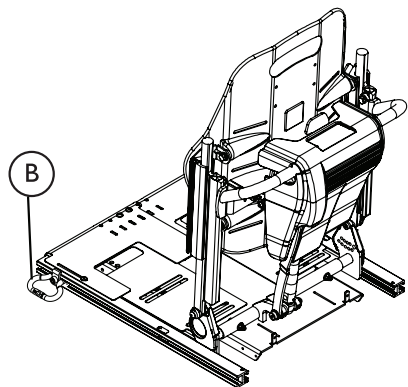

Fig. 7-3 Festepunkter på setet – setesystemer med seteløfter (Ultra Low Maxx-sete vist som eksempel)

1. Sikre det elektriske kjøretøyet med tie-down systembelter på følgende plasseringer:
  - a. Alle rullestoler – fire festepunkter © på rullestolens understell (to foran og to bak).
  - b. Setesystemer med seteløfter – to ekstra festepunkter © på hver side av setet foran på seteskinne.
2. Sikre det elektriske kjøretøyet ved å stramme beltene i samsvar med bruksanvisningen fra produsenten av festesystemet.

### 7.3.2 Sikring av brukeren i det elektriske kjøretøyet



#### **FORSIKTIG!**

**Personskaderisiko hvis brukeren ikke er skikkelig sikret i det elektriske kjøretøyet.**

- Selv om det elektriske kjøretøyet er utstyrt med et sittestillingsbelte, er ikke dette noen erstatning for et egnet sikkerhetsbelte som er i samsvar med ISO 10542, i transportkjøretøyet. Bruk alltid sikkerhetsbeltet som er montert i transportkjøretøyet.
- Sikkerhetsbeltene må være i kontakt med brukers kropp. Deler på det elektriske kjøretøyet, for eksempel armlener eller hjul, må ikke brukes til å holde dem unna brukers kropp.
- Sikkerhetsbeltene må strammes så godt som mulig uten at det er ubehagelig for brukeren.
- Sikkerhetsbeltene må ikke festes mens de er vridd.
- Kontroller at det tredje forankringspunktet for setebeltet ikke er festet direkte til gulvet i kjøretøyet, men heller til stolpene i kjøretøyet.



### FORSIKTIG!

Skaderisiko under bruk av det elektriske kjøretøyet som bilsete hvis hodestøtten er justert feil eller ikke er montert

Dette kan føre til overstrekking av nakken ved en kollisjon.

- En hodestøtte må være montert. Hodestøtten som kan leveres for dette elektriske kjøretøyet fra Invacare, er perfekt egnet for bruk under transport.
- Hodestøtten må justeres i forhold til brukerens ørehøyde.

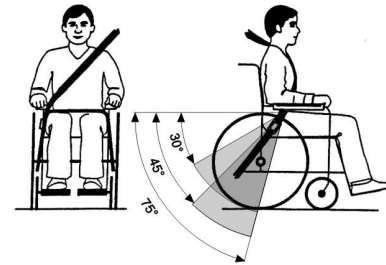

Fig. 7-6

Hoftebeltet skal plasseres i området mellom brukerens hofta og lår, slik at det er uhindret og ikke sitter for løst. Den ideelle vinkelen på hoftebeltet i forhold til horisontallinjen er mellom 45° og 75°. Den maksimalt akseptable vinkelen er mellom 30° og 75°. Vinkelen skal aldri være mindre enn 30°!

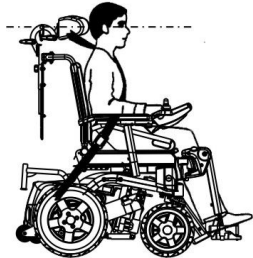

Fig. 7-4



Fig. 7-5

Deler på det elektriske kjøretøyet, for eksempel armlener eller hjul, må ikke brukes til å holde setebeltene unna brukerens kropp.



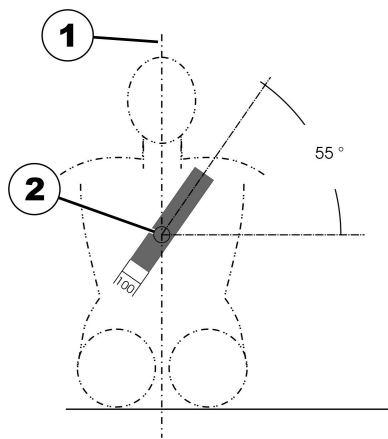

Fig. 7-7

Sikkerhetsbeltet som er montert i transportkjøretøyet, skal settes på som vist i illustrasjonen over.

- 1) Kroppens senterlinje
- 2) Brystbenets senter

## 7.4 Transportere det elektriske kjøretøyet uten passasjer



### FORSIKTIG! Skaderisiko

- Invacare anbefaler at du lar være å transportere det elektriske kjøretøyet hvis det ikke kan festes på en sikker måte i et transportkjøretøy.

Det elektriske kjøretøyet kan transporteres uten begrensninger på vei, med tog eller med fly. Enkelte

transportsselskaper kan imidlertid operere med retningslinjer som begrenser eller forbyr bestemte transportprosedyrer. Ta kontakt med transportsselskapet for mer informasjon.

- Før du transporterer det elektriske kjøretøyet, må du kontrollere at motorene er koblet inn, og at manøverboksen er slått av. Invacare anbefaler på det sterkeste at du også kobler fra eller tar ut batteriene. Se Ta ut batteriene.
- Invacare anbefaler på det sterkeste at du fester det elektriske kjøretøyet til gulvet i transportkjøretøyet.

## 7.5 Dahl forankringssystem



Det er avgjørende at det elektriske kjøretøyet er utstyrt med riktig adapterplate for å tilpasse et elektrisk kjøretøy med et Dahl forankringssystem. Denne adapterplaten må være gjenget for å montere låseplaten på Dahls forankringssystem under det elektriske kjøretøyet.

Maksimal nyttelast med Dahls forankringssystem er 136 kg.

Den maksimale vekten til det elektriske kjøretøyet må ikke overstige 200 kg.

For mer informasjon om tilpasninger, kontakt til leverandør.



Beskrivelsen av hvordan du installerer Dahls forankringssystem for å opprettholde CE-merkingen til produktet, finnes i servicehåndboken for dette elektriske kjøretøyet. Servicehåndboken kan bestilles fra Invacare.



**Plassere passasjerens festesystem når det kun brukes med Dahls forankringssystem.**

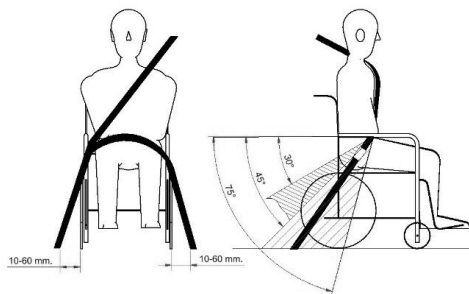

Når det elektriske kjøretøyet brukes med et Dahl forankringssystem, skal festepunktene på gulvet være plassert på 10 – 60 mm utenfor hjulene på hver side. Hoftebeltet må sitte lavt på tvers av bekkenet foran, slik at vinkelen på hoftebeltet er innenfor den foretrukne sonen på 30° til 45° som vist. En brattere vinkel innenfor den valgfrie sonen, 45° til 75° er ønskelig, men sørg for at denne vinkelen aldri overstiger 75°.

## Delene til Dahls forankringssystem

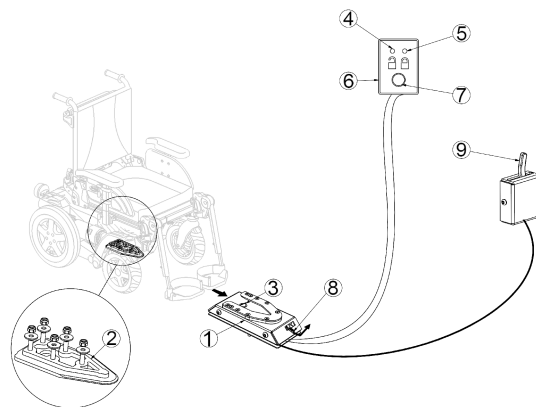

Fig. 7-8

- (1) Dahls dockingstasjon
- (2) Låseplate og 8 mm avstandsholder
- (3) Låsepinne
- (4) Rød LED
- (5) Grønn LED
- (6) Kontrollpanel
- (7) Frigjøringsknapp.
- (8) Spak for manuell nødsenking
- (9) Manuell driftsspak (ekstrautstyr)

## Låsing av Dahls dockingstasjon



### ADVARSEL!

#### Fare for død, alvorlig personskade eller skade

Hvis kjøretøyet flyttes mens det elektriske kjøretøyet ikke er ordentlig festet i Dahls dockingstasjon, kan det følge til død, alvorlig personskade eller at det oppstår skader.

- Ikke flytt kjøretøyet mens det elektriske kjøretøyet manøvreres på plass i Dahls dockingstasjon.
- Ikke flytt kjøretøyet hvis det elektriske kjøretøyet og brukeren ikke er ordentlig festet.
- Ikke flytt kjøretøyet hvis varseltonen lyder og/eller hvis den røde LED-en i kontrollpanelet blinker eller lyser.

1. Manøvrer det elektriske kjøretøyet sakte og rettet fremover over Dahl dockingstasjonen (1). Låseplaten (2) under det elektriske kjøretøyet hjelper deg med å styre det elektriske kjøretøyet inn i Dahls dockingstasjon.
2. Hvis låseplaten er ordentlig festet i Dahls dockingstasjon, vil låsepinnen (3) automatisk sikre låseplaten.
3. Dahl dockingstasjon er utstyrt med en kontrollbryter som viser om låseplaten er ordentlig festet i Dahl dockingstasjonen.  
I det øyeblikket låseplaten kommer i kontakt med låsepinnen, lyder en høy varseltone og den røde LED-lampen i kontrollpanelet (6) lyser opp til låseplaten enten er helt koblet til eller det elektriske kjøretøyet fjernes fra Dahls dockingstasjon.

4. Når det elektriske kjøretøyet er ordentlig festet, stopper varseltonen, den røde LED-en slukkes og den grønne LED-lampen tennes.
5. Fest med setebeltet på kjøretøyet.



Kontroller alltid før kjøretøyet beveger seg at låseplaten er ordentlig tilkoblet Dahls dockingstasjon ved forsøke å sette det elektriske kjøretøyet i revers ut av Dahl dockingstasjonen. Det skal ikke være mulig å reversere ut av Dahls dockingstasjon uten å trykke på den røde frigjøringsknappen (7) i kontrollpanelet.

### Frigjøring fra Dahls dockingstasjon

1. Stopp og forhindre at kjøretøyet beveger seg.
2. Fjern setebeltet.
3. Beveg det elektriske kjøretøyet fremover for å fjerne trykket på låsepinnen.
4. Trykk på den røde frigjøringsknappen (7) i kontrollpanelet.  
Låsepinnen frigjøres i ca. fem sekunder, før den deretter låses igjen automatisk.
5. Flytt det elektriske kjøretøyet bort fra Dahl dockingstasjon i løpet av disse fem sekundene.  
Ikke forsøk å reversere det elektriske kjøretøyet før den røde LED-en, som indikerer at systemet er låst opp tennes.



Forsøk på å reversere det elektriske kjøretøyet før den røde LED-en tennes, vil resultere i at det blir umulig å reversere låsemekanismen grunnet en blokkering på Dahls dockingstasjon. Hvis dette skjer, gjentar du prosedyren for å låse opp.

## Manuell opplåsing i tilfelle det oppstår en elektrisk feil

 Instruksjonene som følger krever hjelp av en ledsager.

1. Beveg det elektriske kjøretøyet fremover for å fjerne trykket på låsepinnen.
2. Skyv spaken for manuell nødsenkning (8) til den ene siden og hold den der, mens det elektriske kjøretøyet beveger seg bort.
3. Det er også mulig å montere en kabelaktivert manuell driftsspak (9) (ekstrautstyr).  
Skyv spaken til den ene siden og hold den der, mens det elektriske kjøretøyet beveger seg bort.

 Hvis prosedyren for manuell opplåsing mislykkes, følger det med et nødsenkingsverktøy laget av rød plast med hver Dahls dockingstasjon.

1. Beveg det elektriske kjøretøyet fremover for å fjerne trykket på låsepinnen.
- 2.

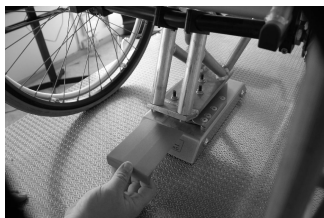

Fig. 7-9

Plasser nødsenkning verktøyet i mellomrommet mellom låseplaten og Dahls dockingstasjon.

3.



Fig. 7-10

Dytt nødsenkingsverktøyet og det elektriske kjøretøyet forover til låsepinnen har blitt tvunget ned.

4. Flytt det elektriske kjøretøyet bort fra Dahls dockingstasjon.

## 8 Vedlikehold

### 8.1 Vedlikehold – innledning

Termen "vedlikehold" dekker mange oppgaver som utføres for å sørge for at medisinsk utstyr er i god stand og klart til planlagt bruk. Vedlikehold omfatter ulike områder, slik som daglig stell og rengjøring, kontrollsjekker, reparasjoner og oppgraderinger.



Det anbefales å kontrollere det elektriske kjøretøyet én gang i året av en autorisert Invacare-leverandør for å opprettholde kjøresikkerheten og kjøreevnen.

### 8.2 Inspeksjoner

Tabellene nedenfor viser inspeksjonene som skal utføres av brukeren, og hvor ofte. Hvis det elektriske kjøretøyet ikke består en inspeksjon, ser du i det angitte kapitlet eller kontakter din godkjente Invacare-leverandør. Du finner en mer omfattende liste over inspeksjoner og instruksjoner for vedlikeholdsarbeid i servicehåndboken for denne enheten, som er tilgjengelig hos Invacare. Servicehåndboken er imidlertid myntet på godkjente serviceteknikere og beskriver oppgaver som ikke skal utføres av brukere.

#### 8.2.1 Før hver bruk av det elektriske kjøretøyet

Komponent	Kontrollsjekk	Hvis kontrollen ikke består
Skruforbindelser	Kontroller at alle forbindelser, som rygglene og hjul, sitter slik de skal.	Kontakt leverandøren.
Signalhorn	Sjekk riktig funksjon.	Kontakt leverandøren.
Lys-system	Sjekk at alle lys, slik som blinklys, frontlys og baklys, fungerer som de skal.	Kontakt leverandøren.
Batteriboks-låsesystem	Sjekk for å sikre at batteriboks-låsesystemet fungerer som det skal. Låsepinnene må aktiveres helt i hullene for dem (se kapittel 7.4 <i>Transportere det elektriske kjøretøyet uten passasjer, side 49</i> ).	Kontakt leverandøren.
Batterier	Sørg for at batteriene er ladet. Se bruksanvisningen som medfølger din fjernkontroll for en beskrivelse av batteriets ladeindikator.	Lade batteriene (se kapittel 6.2.3 <i>Lade batteriene, side 40</i> ).

### 8.2.2 Hver uke

Komponent	Kontrollsjekk	Hvis kontrollen ikke består
Armlener/sidestøtter	Kontroller at armlenene sitter godt i holderne sine, og at de ikke vinger.	Stram til skruen eller klemspaken som holder armlenet på plass (se kapittel <i>Justeringsmulighet for manøverboks</i> ). Kontakt leverandøren.
Dekk (luftfylte)	Kontroller at dekkene ikke har skader.	Kontakt leverandøren.
	Kontroller at dekkene har korrekt trykk.	Pump opp dekket til korrekt trykk (se kapittel 8.3 <i>Hjul og Dekk, side 55 og 10 Tekniske Data, side 60</i> ).
Dekk (punkteringssikre)	Kontroller at dekkene ikke har skader.	Kontakt leverandøren.
Tippsikringer	Kontroller at tipsikringene sitter godt i holderne sine, og at de ikke vinger.  Kontroller at fjærklemmene på tipsikringene er i god stand, og fest tipsikringene på riktig måte.	Kontakt leverandøren.

### 8.2.3 Hver måned

Komponent	Inspeksjon	Hvis kontrollen ikke består
Alle polstrede deler	Se etter skade og slitasje.	Kontakt leverandøren.
Avtakbare benstøtter	Kontroller om kan låses, og om virker som den skal.	Kontakt leverandøren.
	Kontroller at alle justeringsfunksjoner virker som de skal.	Kontakt leverandøren.
Styrehjul	Kontroller at svinghjulene roterer og dreier fritt.	Kontakt leverandøren.

Komponent	Inspeksjon	Hvis kontrollen ikke består
Drivhjul	Kontroller at roterer uten å slingre. Det enkleste er å be noen stå bak elektriske kjøretøyet og observere mens du kjører bort fra dem.	Kontakt leverandøren.
Elektronikk og kontakter	Kontroller at alle ledninger er uten skade, og at alle pluggen sitter godt i soklene.	Kontakt leverandøren.

### 8.3 Hjul og Dekk

#### Håndtere skader på hjul

Dersom det har oppstått skade på et hjul, må du kontakte leverandøren. Av hensyn til sikkerheten skal du ikke reparere hjulet selv eller få andre ikke-autoriserte personer til å gjøre det.

#### Håndtere luftfylte dekkene



##### Fare for skade på dekket og felgen

Kjør aldri med for lavt dekktrykk, da dette kan føre til skade på dekket.

Hvis dekktrykket er overskredet felgen kan bli skadet.

– Fyll luft i dekkene til anbefalt trykk.



Bruk dekktrykkmåler for å kontrollere lufttrykket.

Kontroller hver uke at dekkene har korrekt trykk, se kapittel 8.2 *Inspeksjoner*, side 53.

For anbefalt dekktrykk se på dekket/felgen eller kontakter Invacare. Sammenligne tabellen nedenfor for konvertering.

psi	bar
22	1,5
23	1,6
25	1,7
26	1,8
28	1,9
29	2,0
30	2,1
32	2,2
33	2,3
35	2,4
36	2,5
38	2,6
39	2,7
41	2,8
44	3,0

## 8.4 Korttidsoppbevaring

Hvis en alvorlig feil oppdages, beskyttes det elektriske kjøretøyet av en rekke integrerte sikkerhetsmekanismer. Strømmodulen hindrer kjøring av det elektriske kjøretøyet.

Når det elektriske kjøretøyet er i en slik tilstand og venter på å bli reparert:

1. Slå av strømmen.
2. Koble fra batteriene.  
Avhengig av den elektriske kjøretøymodellen kan du enten ta ut batteriene eller koble dem fra strømmodulen. Se det tilsvarende kapittelet om frakobling av batteriene.
3. Kontakt leverandøren.

## 8.5 Langtidsoppbevaring

Hvis det elektriske kjøretøyet ikke skal brukes på lengre tid, må det klargjøres for oppbevaring slik at det elektriske kjøretøyet og batteriene får en lang levetid.

### Oppbevaring av det elektriske kjøretøyet og batteriene

- Vi anbefaler at det elektriske kjøretøyet oppbevares ved en temperatur på 15° C. Unngå svært høye og svært lave temperaturer ved oppbevaring, slik at produktet og batteriene får en lang levetid.
- Komponentene er testet og godkjent for større temperaturvariasjon som følger:
  - Tillatt temperaturområde for oppbevaring av det elektriske kjøretøyet er -40 °C til 65 °C.
  - Tillatt temperaturområde for oppbevaring av det batterier er -25 °C til 65 °C.

- Batteriene utlades selv om de ikke brukes. Det beste er å koble batteriene fra strømmodulen dersom du oppbevarer det elektriske kjøretøyet i mer enn to uker. Avhengig av den elektriske kjøretøymodellen kan du enten ta ut batteriene eller koble dem fra strømmodulen. Se det tilsvarende kapittelet om frakobling av batteriene. Hvis du er i tvil om hvilken kabel som skal kobles fra, kontakter du leverandøren.
- Batteriene skal alltid være fulladet når de settes bort for oppbevaring.
- Dersom det elektriske kjøretøyet skal oppbevares i mer enn fire uker, må batteriene kontrolleres én gang i måneden og lades ved behov (før måleren viser halvveis oppladet) slik at de ikke får skader.
- Velg et tørt oppbevaringssted som har god ventilasjon og er beskyttet mot ytre påvirkninger.
- Pump opp de luftfylte dekkene litt for mye.
- Plasser det elektriske kjøretøyet på et gulvunderlag som ikke misfarges av gummidekket.

### Klargjøre det elektriske kjøretøyet for bruk

- Koble batteriet til strømmodulen igjen.
- Batteriene må lades før bruk.
- La en godkjent Invacare-leverandør kontrollere det elektriske kjøretøyet.



## 8.6 Rengjøring og desinfisering

### 8.6.1 Generell sikkerhetsinformasjon



#### **FORSIKTIG!**

##### **Fare for kontaminering**

- Ta dine egne forholdsregler og bruk passende verneutstyr.



#### **FORSIKTIG!**

##### **Fare for elektrisk støt og skade på produktet**

- Slå av enheten og koble den fra nettet om aktuelt.
- Vurder verneklassen angående vanninntrenging når du rengjør elektroniske komponenter.
- Pass på at det ikke sprutes vann på støpselet eller stikkontakten.
- Ikke ta i stikkontakten med våte hender.



#### **VARSEL!**

Feil væsker eller metoder kan skade eller ødelegge produktet.

- Alle rengjørings- og desinfeksjonsmidler må være av god kvalitet og kompatible med hverandre. I tillegg må de beskytte materialene de skal rengjøre.
- Bruk aldri etsende væsker (baser, syrer osv.) eller slipende rengjøringsmidler. Vi anbefaler et vanlig rengjøringsmiddel for husholdning som for eksempel oppvaskmiddel hvis ikke noe annet er spesifisert i rengjøringsanvisningene.
- Bruk aldri et løsemiddel (cellulosefjernere, aceton etc.) som forandrer plastens struktur eller får etikettene til å løsne.
- Sørg alltid for at produktet er helt tørket før det tas i bruk igjen.



For rengjøring og desinfeksjon i kliniske omgivelser eller ved langvarig pleie, gjelder institusjonelle retningslinjer for hygiene.

## 8.6.2 Rengjøringshyppighet

### ! VARSEL!

Regelmessig rengjøring og desinfeksjon bidrar til problemfri bruk, lenger levetid og forhindrer kontaminering.

Rengjør og desinfiser produktet:

- jevnlig mens det brukes,
- før og etter enhver serviceprosedyre,
- når det har vært i kontakt med enhver type kroppsvæske,
- før det brukes på en ny bruker.

## 8.6.3 Rengjøring

### ! MERKNAD!

- Produktet tåler ikke rengjøring i automatiske vaskeanlegg, med høytrykksrengjøringsutstyr eller damp.

### ! MERKNAD!

- Smuss, sand og sjøvann kan skade lagre, og ståldeler kan ruste dersom overflaten skades.
- Rullestolen må bare utsettes for sand og sjøvann i korte perioder og må rengjøres etter hver strandtur.
  - Dersom rullestolen er skitten, må du tørke av smusset så raskt som mulig med en fuktig klut og tørke den nøye.

1. Fjern eventuelt påmontert ekstrautstyr (bare ekstrautstyr som ikke krever verktøy).
2. Tørk av de enkelte delene ved hjelp av en klut eller myk børste, vanlige rengjøringsmidler (pH = 6–8) og varmt vann.
3. Skyll delene med varmt vann.
4. Tørk delene godt med en tørr klut.



Bilpoleringsmiddel og myk voks kan brukes på malte metalloverflater til å fjerne striper og gjøre overflaten blank igjen.

## Rengjøring av polstring

Du finner informasjon om rengjøring av polstring på vaskeetikettene på setet, puten og ryggtrekket.



Hvis det er mulig, må du alltid overlape borrelåsstroppene (de selvgripende delene) når du vasker, for å redusere mengden lo og tråder som samles opp på de gripende stroppene og forebygge skade på polstringen.

## 8.6.4 Desinfisering



Informasjon om anbefalte desinfeksjonsmidler og -metoder finner du på <https://vah-online.de/en/for-users>.

1. Tørk av alle tilgjengelige overflater med en myk klut og et vanlig desinfeksjonsmiddel til husholdningsbruk.
2. La produktet lufttørke.

## 9 Etter bruk

### 9.1 Overhaling

Dette produktet er egnet for gjenbruk. Utfør følgende punkter når produktet skal overhales og overføres til en ny bruker:

- Kontroll i henhold til serviceplanen. Se servicehåndboken som er tilgjengelig fra Invacare.
- Rengjøring og desinfisering. Se *8 Vedlikehold, side 53*.
- Tilpasning til den nye brukeren. Se *Montering*.

Sørg for at bruksanvisningen overleveres sammen med produktet.

Hvis det oppdages skade eller feil, må du ikke bruke produktet på nytt.

### 9.2 Avfallshåndtering



#### ADVARSEL!

#### Miljøfare

Produktet inneholder batterier.

Produktet kan inneholde stoffer som kan skade miljøet dersom produktet blir kastet på steder (søppelfyllinger) som ikke er i samsvar med lover og forskrifter.

- IKKE kast batterier sammen med vanlig husholdningsavfall.
- IKKE kast batteriene i åpen ild.
- Batterier MÅ leveres til et egnet avfallsmottak. Retur av batterier er lovpålagt og gratis.
- Batteriene må være utladet før de kasseres som avfall.
- Dekk til litiumbatterienes terminaler før kassering.
- For informasjon om batteritype, se batterietikett eller kapittel *10 Tekniske Data, side 60*.

Vi ber deg vise miljøansvar og levere dette produktet til en lokal gjenvinningsstasjon ved endt brukstid.

Demonter produktet og dets komponenter, slik at de ulike materialene kan sorteres og gjenvinnes hver for seg.

Kassering og gjenvinning av brukte produkter og emballasje må overholde lovene og forskriftene for avfallshåndtering i hvert land. Ytterligere informasjon får du hos det lokale renovasjonsselskapet.

## 10 Tekniske Data

### 10.1 Tekniske spesifikasjoner

De tekniske opplysningene som er angitt nedenfor, gjelder et standard utstyrsoppsett og representerer maksimalt oppnåelige verdier. Disse kan forandre seg hvis det blir påmontert ekstrautstyr. De nøyaktige endringene i disse verdiene er beskrevet i delene for det enkelte ekstrautstyret.

Vær oppmerksom på at det kan være verdier i denne listen som ikke er relevante for ditt produkt, da denne listen gjelder for alle tilgjengelige modeller (ved trykkedato). Hvis ikke noe annet er oppgitt, vil hver verdi i denne listen referere til alle modellene av produktet.

De tilgjengelige modellene og konfigurasjonene i ditt land, står oppgitt i de landsspesifikke salgsdokumentene.



Merk at i enkelte tilfeller kan de målte verdiene avvike med opptil  $\pm 10$  mm.

Akseptabelt bruks- og oppbevaringsmiljø	
Temperaturområde for drift i samsvar med ISO 7176-9	<ul style="list-style-type: none"> <li>-25 °C – +50 °C</li> </ul>
Anbefalt oppbevaringstemperatur:	<ul style="list-style-type: none"> <li>+15 °C</li> </ul>
Temperaturområde for oppbevaring i samsvar med ISO 7176-9	<ul style="list-style-type: none"> <li>-25 °C – +65 °C med batterier</li> <li>-40 °C – +65 °C uten batterier</li> </ul>

Elektrisk system	
Motorer	<ul style="list-style-type: none"> <li>2 x 324 W</li> <li>2 x 340 W (12 km/t)</li> </ul>
Batterier <sup>1</sup>	<ul style="list-style-type: none"> <li>2 x 12 V/73,5 Ah (C20)/63 Ah (C5) forseglet VRLA-gele</li> </ul>
Hovedsikring	<ul style="list-style-type: none"> <li>63 A</li> </ul>
Beskyttelsesgrad	IPX4 <sup>2</sup>

<b>Ladeenhet</b>	
Utgangsstrøm	<ul style="list-style-type: none"> <li>• 8 A</li> <li>• 10 A</li> </ul>
Utgangsspenning	<ul style="list-style-type: none"> <li>• 24 V (nominell)</li> </ul>

<b>Drivhjuldekk</b>	
Dekktype	<ul style="list-style-type: none"> <li>• 14 tommers, punkteringssikre, luftfylte</li> </ul>
Dekktrykk	<p>Maksimalt anbefalt dekktrykk er angitt i bar eller kPa på siden av dekket eller på felgen. Hvis flere verdier er angitt, gjelder den laveste innenfor hver måleenhet.</p> <p>(Tillatt avvik = -0,3 bar, 1 bar = 100 kPa)</p>

<b>Styrehjul</b>	
Dekktype	<ul style="list-style-type: none"> <li>• 8 tommers punkteringssikre</li> </ul>
Dekktrykk	<p>Maksimalt anbefalt dekktrykk er angitt i bar eller kPa på siden av dekket eller på felgen. Hvis flere verdier er angitt, gjelder den laveste innenfor hver måleenhet.</p> <p>(Tillatt avvik = -0,3 bar, 1 bar = 100 kPa)</p>

<b>Kjøreegenskaper</b>	
Hastighet	<ul style="list-style-type: none"> <li>• 6 km/t</li> <li>• 10 km/t</li> <li>• 12 km/t</li> </ul>
Min. bremseavstand:	
Normal drift	<ul style="list-style-type: none"> <li>• 1000 mm (6 km/t)</li> <li>• 2100 mm (10 km/t)</li> <li>• 2900 mm (12 km/t)</li> </ul>
Nødbetjening	<ul style="list-style-type: none"> <li>• 600 mm (6 km/t)</li> <li>• 1800 mm (10 km/t)</li> <li>• 2130 mm (12 km/t)</li> </ul>
Maksimal klatrehøyde for hindringer	<ul style="list-style-type: none"> <li>• Fremover 83 mm</li> <li>• Bakover 64 mm</li> </ul>
Skråning <sup>3</sup>	
Modulite uten seteløfter	<ul style="list-style-type: none"> <li>• 9°</li> </ul>
Modulite med seteløfter	<ul style="list-style-type: none"> <li>• 9°</li> </ul>
Ultra Low Maxx	<ul style="list-style-type: none"> <li>• 9°</li> </ul>
Maks. helling med aktiverte parkeringsbremseser	<ul style="list-style-type: none"> <li>• 12.6° (oppoverbakke)</li> <li>• 14.1° (nedoverbakke)</li> </ul>
Lateral dynamisk stabilitet:	

<b>Kjøreegenskaper</b>	
Min. diameter for å snu i sirkler ved maksimal hastighet	<ul style="list-style-type: none"> <li>• 5300 mm</li> </ul>
Stabil i plutselig sving	Ja
Avstandsrekkevidde ved kontinuerlig kjøring i samsvar med ISO 7176-4 <sup>4</sup> :	
Ultra Low Maxx	<ul style="list-style-type: none"> <li>• 34.2 km (6 km/t)</li> <li>• 33.9 km (10 km/t)</li> <li>• 27.7 km (12 km/t)</li> </ul>
Modulite	<ul style="list-style-type: none"> <li>• 35.5 km (6 km/t)</li> <li>• 35.6 km (10 km/t)</li> <li>• 27.3 km (12 km/t)</li> </ul>
Avstandsrekkevidde ved manøvrering i samsvar med ISO 7176-4 <sup>4</sup> :	
Ultra Low Maxx	<ul style="list-style-type: none"> <li>• 12.0 km (6 km/t)</li> <li>• 8.0 km (10 km/t)</li> <li>• 6.1 km (12 km/t)</li> </ul>
Modulite	<ul style="list-style-type: none"> <li>• 11.2 km (6 km/t)</li> <li>• 10.8 km (10 km/t)</li> <li>• 8.1 km (12 km/t)</li> </ul>
Svingdiameter	<ul style="list-style-type: none"> <li>• 1240 mm (Modulite)</li> <li>• 1360 mm (Ultra Low Maxx)</li> </ul>
Snubredde	<ul style="list-style-type: none"> <li>• 1240 mm</li> </ul>
Nødvendig bredde i vinklet korridor	<ul style="list-style-type: none"> <li>• 785 mm</li> </ul>
Nødvendig dybde for dører	<ul style="list-style-type: none"> <li>• 1439 mm</li> </ul>
Nødvendig bredde på korridor for åpning fra siden	<ul style="list-style-type: none"> <li>• 842 mm</li> </ul>

Mål i samsvar med ISO 7176–15	Setetype	
	Ultra Low Maxx	Modulite
Høyde fra sete til gulv <sup>5</sup> :		
Med setevinklingsmodul	<ul style="list-style-type: none"> <li>• 455 mm</li> <li>• 480 mm</li> <li>• 505 mm</li> </ul>	<ul style="list-style-type: none"> <li>• 440 mm</li> <li>• 470 mm</li> <li>• 495 mm</li> <li>• 520 mm</li> </ul>
Med seteløfter / setevinklingsmodul	<ul style="list-style-type: none"> <li>• 755 mm</li> <li>• 780 mm</li> <li>• 805 mm</li> </ul>	<ul style="list-style-type: none"> <li>• 770 mm</li> <li>• 795 mm</li> <li>• 820 mm</li> </ul>
Maksimal total høyde	• 1136 – 1230 mm	• 1035 – 1370 mm
Maks. total bredde (avhengig av setebredde og basebredde)	• 740–890 mm	• 618 mm
Total lengde (med midtmontert benstøtte)	• 1205 mm	
Lengde ved oppbevaring	• 985 mm	• 1070 mm
Bredde ved oppbevaring	• 635 mm	• 604 mm
Høyde ved oppbevaring	• 1085 mm	• 772 mm
Gulvklaring	• 86 mm	

Tomvekt <sup>6</sup>	Setetype	
	Ultra Low Maxx	Modulite
	• 148.6 – 197 kg	• 105 – 185.2 kg

Komponentvekt	
73,5 Ah-batterier	• ca. 23 kg per batteri



Nyttelast	Setetype	
	Ultra Low Maxx	Modulite
Maksimal brukervekt	• 136 kg	• 136 kg

Aksellast	
Maksimal aksellast foran	• 259 kg
Maksimal aksellast bak	• 103 kg

- 1 Brukbar batterikapasitet avhengig av utladningstiden.  
C20: Utladning over en periode på 20 timer.  
C5: Utladning over en periode på 5 timer.
- 2 Beskyttelsesklassen IPX4 innebærer at det elektriske systemet er beskyttet mot vannsprut.
- 3 Statisk stabilitet i nedoverbakke, oppoverbakke og sidelengs i henhold til ISO 7176-1 = 9° (15,8 %)  
Dynamisk stabilitet i samsvar med ISO 7176-2 = 6° (10,5 %)
- 4 OBS! Kjørerekkeviddet til et elektrisk kjøretøy påvirkes kraftig av eksterne faktorer, som hastighetsinnstillingen på rullestolen, ladetilstanden til batteriene, omgivelsestemperatur, lokal topografi, egenskapene til kjøreoverflatene, dekktrykk, brukerens vekt, kjørestil og bruk av batteriene til lys, servo osv.  
De angitte verdiene er teoretisk maksimalt oppnåelige verdier målt i samsvar med ISO 7176-4.
- 5 Målt uten setepute
- 6 Faktisk tomvekt avhenger av utstyret det elektriske kjøretøyet leveres med. Hvert elektrisk kjøretøy fra Invacare blir veid når det forlater fabrikkens. Se navneskiltet for målt tomvekt (inkludert batterier).

## 11 Service

### 11.1 Gjennomførte inspeksjoner

Det skal bekreftes med stempel og signatur at alle oppgaver som er oppført i kontrollplanen i service- og reparasjonsinstruksjonene er utført på forsvarlig måte. Listen over kontrolloppgaver som skal utføres, finner du i servicehåndboken, som kan fås fra Invacare.

<b>Kontroll ved levering</b>	<b>1. årskontroll</b>
Stempel fra autorisert leverandør / dato / signatur	Stempel fra autorisert leverandør / dato / signatur
<b>2. årskontroll</b>	<b>3. årskontroll</b>
Stempel fra autorisert leverandør / dato / signatur	Stempel fra autorisert leverandør / dato / signatur

4. årskontroll	5. årskontroll
Stempel fra autorisert leverandør / dato / signatur	Stempel fra autorisert leverandør / dato / signatur



**Norge:**

Invacare AS  
Brynsveien 16, Postboks 6230,  
Etterstad  
N-0603 Oslo  
Tel: (47) (0)22 57 95 00  
norway@invacare.com  
www.invacare.no



Invacare GmbH  
Am Achener Hof 8  
D-88316 Isny  
Germany

1666824-A 2022-06-29



**Making Life's Experiences Possible®**



**Yes, you can.®**